



OSNOVNA ŠOLA Ormož
Hankel 5, 9190 Ormož
Tel. št.: 02 741 55 40
Faks: 02 741 55 31
E-pošta: os.ormoz@guet.arnes.si
Spletna stran: <http://www.osormoz.si>

arnes



REPUBLIKA SLOVENIJA
MINISTRSTVO ZA IZOBRAŽEVANJE,
ZNANOST IN ŠPORT



EVROPSKA UNIJA
EVROPSKI SKLAD ZA
REGIONALNI RAZVOJ
NALOŽBA V VAŠO PRIHODNOST

JE SREČA ŽIVLJENJA IMETI DELO?

INTERDISCIPLINARNO PODROČJE

RAZISKOVALNA NALOGA

Avtorji: Brina Voljč
Ina Voljč
Tina Voljč

Mentorja: Aleksander Šterman, prof.
Igor Kaučič, prof.

Ormož, 2018

ZAHVALA

Za pomoč pri izdelavi raziskovalne naloge se zahvaljujemo mentorjema Igorju Kaučiču, prof. in Aleksandru Štermanu, prof., ki sta nam neprestano pomagala in dajala nasvete. Zahvaljujemo se tudi vsem anketirancem in vsem, ki so nam pomagali, da smo raziskovalno nalogo speljale do konca. Hvala še Andreju in Borisu Voljču, ki sta nam dovolila, da smo devetošolce popeljale po podjetju KEV, za pomoč pri izdelovanju izdelka in da smo lahko prosto zbirale informacije v podjetju KEV. Zahvaljujemo se tudi Damjanu Štiblerju za sodelovanje pri intervjuju. Prav tako se zahvaljujemo Slavici Šajnović za lektoriranje raziskovalne naloge in Ani Janžekovič za lektoriranje prevoda povzetka v angleščino.

KAZALO

1	UVOD	10
2	HIPOTEZE IN METODE DELA	11
2.1	Raziskovalna vprašanja	11
2.2	Hipoteze	11
3	METODE DELA.....	12
3.1	Analiza slikovnega gradiva podjetja.....	12
3.2	Anketa in analiza ankete.....	12
3.3	Intervju.....	12
3.4	Izdelava izdelka	12
3.5	Izdelava spletne stran podjetja KEV	12
4	TEORETIČNI DEL	13
4.1	ŽIVLJENJE EDIJA VOLJČA PRED USTANOVITVIJO PODJETJA KEV.....	13
4.1.1	Rojstvo	13
4.1.2	Izobraževanje in zaposlitve	13
4.1.3	Družina	13
4.1.4	Smrt.....	13
4.2	ZAČETEK KLEPARSTVA.....	14
4.2.1	Začetki kleparstva	14
4.2.2	Izboljšanje pogojev	14
4.2.3	Cerkveni zvoniki	14
4.3	KONEC KLEPARSTVA IN ZAČETEK KOVINARSTVA	17
4.3.1	Prvi poslovni prostori	17
4.3.2	Prvi zaposleni	18
4.3.3	Začetki sodelovanja s podjetji v Sloveniji in tujini	18
4.3.4	Izgradnja nove delavnice	18
4.3.5	Plinski štedilniki.....	19
4.3.6	Prvi izdelani stroj.....	19
4.3.7	Sinova Edija Voljča	20
4.4	KOVINARSTVO EDI VOLJČ	20
4.4.1	Strojegradnja	20
4.4.2	Prevzem in razmišljanje o širitvi podjetja	20
4.4.3	CNC stroj	21
4.4.4	Širitev podjetja.....	21
4.5	Plakete in nagrade ob praznovanju 50. obletnice	21

5	IZDELAVA IZDELKA	29
5.1	Uvod.....	29
5.2	Postopek izdelave izdelka	29
5.3	Tehnična risba.....	31
5.4	Končni izdelek	32
6	UREDITEV SPLETNE STRANI PODJETJA KEV	33
6.1	Namen.....	33
7	EKSPERIMENTALNI DEL.....	34
7.1	Rezultati ankete	34
8	OBISK DEVETOŠOLCEV V PODJETJU KEV	48
9	REZULTATI INTERVJUJA.....	49
9.1	Intervju z Damjanom Štiblerjem, sekretarjem OOZ Ormož.....	49
9.2	Intervju z Andrejem Voljčem	50
9.3	Intervju z Borisom Voljčem.....	51
9.4	Intervju z učencem Jakobom Majhenom po ogledu podjetja	51
10	ANALIZA INTERVJUJEV	52
11	DISKUSIJA	53
12	ZAKLJUČEK S SMERNICAMI ZA PRIHODNOST	55
13	VIRI.....	56

KAZALO SLIK

SLIKA 1:	EDIJEVI ZAČETKI V KLEPARSKI DELAVNICI NA OGRADU. (KEV, 1956).....	13
SLIKA 2:	(A) IN (B) DELA NA CERKVENIH ZVONIKIH (KEV, PRIB. LETA 1965-75)	14
SLIKA 3:	(A) IN (B) CERKVENI ZVONIK V ORMOŽU (KEV, PRIB. LETA 1965-75).....	15
SLIKA 4:	CERKVENI ZVONIK NA HUMU (KEV, PRIB. LETA 1965-1975).....	15
SLIKA 5:	(A) IN (B) CERKEV V NOVI ŠTIFTI. (KEV, PRIB. LETA 1965-1975)	16
SLIKA 6:	(A) IN (B) BAROČNA KUPOLA NA LJUBLJANSKEM HOTELU UNION (KEV, PRIB. LETA 1965-1975)	16
SLIKA 7:	(A) ZVONIK NA KATEDRALI V GORNJEM GRADU. (KEV, PRIB. LETA 1965-1975) (B) ZVONIK NA CERKVI V DJAKOVEM. (KEV, PRIB. LETA 1965-1975)	17
SLIKA 8:	PUHALNIK ZA SENO. (KEV, PRIB. 1975 – 1978).....	17
SLIKA 9:	PUHALNIKI ZA SENO. (KEV, PRIB. 1975 – 1978).....	18
SLIKA 10:	POŠTNA ULICA. (KEV, 1970).....	18
SLIKA 11:	AVTOMATSKI STROJ ZA VRTANJE PLINSKIH GORILNIKOV. (KEV, 1993)	19
SLIKA 12:	AVTOMATSKA NAPRAVA ZA STRUŽENJE PLINSKIH GORILNIKOV. (KEV, 1993)	19
SLIKA 13:	50 LAKIRNIH KOMOR ZA PODJETJE CARRERA. (KEV, 2002).....	20
SLIKA 14:	ŠIRITEV PODJETJA KEV. (KEV, 2005)	21
SLIKA 15:	PODELITEV NAZIVA ČASTNI KRAJAN KRAJEVNE SKUPNOSTI ORMOŽ. (KTV ORMOŽ, 2017).....	22
SLIKA 16:	PLAKETA KRAJEVNE SKUPNOSTI ORMOŽ. (VOLJČ, 2017).....	22
SLIKA 17:	ZLATA PLAKETA OBČINE ORMOŽ. (VOLJČ, 2017).....	23
SLIKA 18:	ČASTNA PLAKETA OBRTNE ZBORNICE SLOVENIJE. (VOLJČ, 2017).....	23
SLIKA 19:	ČASTNA PLAKETA OBRTNE ZBORNICE SLOVENIJE. (VOLJČ, 2017).....	24
SLIKA 20:	PLAKETA OBČINE ORMOŽ. (VOLJČ, 2017).....	24
SLIKA 21:	(A) OBISK PREDSEDNIKA VLADE REPUBLIKE SLOVENIJE (KEV, 2016) (B) OBISK PREDSEDNIKA VLADE REPUBLIKE SLOVENIJE (HOZJAN, 2016).....	25
SLIKA 22:	BORIS IN ANDREJ VOLJČ Z EDIJEM VOLJČEM (HOZJAN, 2015)	25
SLIKA 23:	ANDREJ IN ANICA VOLJČ (HOZJAN, 2015)	25
SLIKA 24:	ANDREJ VOLJČ Z DRUŽINO. (HOZJAN, 2015)	26
SLIKA 25:	BORIS VOLJČ Z DRUŽINO. (HOZJAN, 2015)	26
SLIKA 26:	POSLOVNI PARTNERJI IN DRUŽINA. (HOZJAN, 2015)	26
SLIKA 27:	TORTA 50. OBLETNICE. (HOZJAN, 2015).....	27
SLIKA 28:	PODJETJE KEV. (VOLJČ, 2017)	27
SLIKA 29:	ČLANEK NA KTV ORMOŽ. (KTV ORMOŽ, 2015).....	28
SLIKA 30:	(A), (B) IN (C) SKICE NAČRTOVANIH IZDELKOV. (KAUČIČ, 2018)	29
SLIKA 31:	SLIKA NASTAJANJA TEHNIČNE RISBE NA RAČUNALNIKU. (VOLJČ, 2018)	29

SLIKA 32:	SLIKA PREDVIDENEGA IZDELKA PO GENERIRANJU CNC KODE. (VOLJČ, 2018).....	30
SLIKA 33:	FOTOUTRINEK PRED IZDELOVANJEM. (VOLJČ, 2018).....	30
SLIKA 34:	OBESEK ZA KLJUČE Z ODPIRAČEM IN ŽETONOM ZA VOZIČKE KEV.....	32
SLIKA 35:	STRUKTURNI ODSOTKI ANKETIRANCEV PO OSNOVNIH ŠOLAH.	34
SLIKA 36:	STRUKTURNI ODSOTKI ANKETIRANCEV PO SPOLU.	35
SLIKA 37:	STRUKTURNI ODSOTKI ANKETIRANCEV PO STAROSTI.....	36
SLIKA 38:	STRUKTURNI ODSOTKI ANKETIRANCEV GLEDE NA NAČRTOVANI VPIS V SREDNJO ŠOLO.....	37
SLIKA 39:	STRUKTURNI ODSOTKI ANKETIRANCEV GLEDE NA NAČRTOVANO ZAPOSILITEV V DOMAČEM KRAJU.....	38
SLIKA 40:	ŠTEVILO ANKETIRANCEV GLEDE NA POZNAVANJE PODJETIJ V DOMAČEM KRAJU.	39
SLIKA 41:	STRUKTURNI ODSOTKI ANKETIRANCEV GLEDE NA POZNAVANJE PODJETJA KEV.....	40
SLIKA 42:	PRIMERJAVA ODGOVOROV POZNAVANJA DEJAVNOSTI PODJETJA KEV GLEDE NA ŠOLO IZ KATERE PRIHAJAJO ANKETIRANCI.....	41
SLIKA 43:	ŠTEVILO ANKETIRANCEV GLEDE NA POZNAVANJE DEJAVNOSTI PODJETIJ V DOMAČEM KRAJU.	42
SLIKA 44:	STRUKTURNI ODSOTKI ANKETIRANCEV GLEDE NA POZNAVANJE ZGODOVINE PODJETJA KEV.	43
SLIKA 45:	STRUKTURNI ODSOTKI ANKETIRANCEV GLEDE NA POZNAVANJE STAROSTI PODJETJA KEV.	44
SLIKA 46:	STRUKTURNI ODSOTKI ANKETIRANCEV GLEDE NA POZNAVANJE USTANOVITELJA PODJETJA KEV.	45
SLIKA 47:	STRUKTURNI ODSOTKI ANKETIRANCEV GLEDE NA ZANIMANJE ZA ZAPOSILITEV V PODJETJU, KOT JE KEV.	46
SLIKA 48:	STRUKTURNI ODSOTKI ANKETIRANCEV GLEDE NA ZANIMANJE ZA ZAPOSILITEV V USPEŠNEM PODJETJU V OBČINI ORMOŽ.....	47
SLIKA 49:	OGLED UČENCEV OŠ ORMOŽ PODJETJA KEV. (KAUČIČ, 2018).....	48
SLIKA 50:	OGLED UČENCEV OŠ ORMOŽ PODJETJA KEV. (KAUČIČ, 2018).....	48

KAZALO TABEL

TABELA 1:	ŠTEVILO IN STRUKTURNI ODSOTKI ANKETIRANCEV PO OSNOVNIH ŠOLAH.....	34
TABELA 2:	ŠTEVILO IN STRUKTURNI ODSOTKI ANKETIRANCEV PO SPOLU.....	35
TABELA 3:	ŠTEVILO IN STRUKTURNI ODSOTKI ANKETIRANCEV PO STAROSTI.....	36
TABELA 4:	ŠTEVILO IN STRUKTURNI ODSOTKI ANKETIRANCEV GLEDE NA NAČRTOVANI VPIS V SREDNJO ŠOLO.....	37
TABELA 5:	ŠTEVILO IN STRUKTURNI ODSOTKI ANKETIRANCEV GLEDE NA NAČRTOVANO ZAPOSILITEV V DOMAČEM KRAJU.....	38
TABELA 6:	ŠTEVILO ANKETIRANCEV GLEDE NA POZNAVANJE PODJETIJ V DOMAČEM KRAJU.....	39
TABELA 7:	ŠTEVILO IN STRUKTURNI ODSOTKI ANKETIRANCEV GLEDE NA POZNAVANJE PODJETJA KEV.....	40
TABELA 8:	PRIMERJAVA ODGOVOROV POZNAVANJA PODJETJA KEV GLEDE NA ŠOLO IZ KATERE PRIHAJAJO ANKETIRANCI.....	41
TABELA 9:	ŠTEVILO ANKETIRANCEV GLEDE NA POZNAVANJE DEJAVNOSTI PODJETIJ V DOMAČEM KRAJU.....	42
TABELA 10:	ŠTEVILO IN STRUKTURNI ODSOTKI ANKETIRANCEV GLEDE NA POZNAVANJE ZGODOVINE PODJETJA KEV.....	43
TABELA 11:	ŠTEVILO IN STRUKTURNI ODSOTKI ANKETIRANCEV GLEDE NA POZNAVANJE STAROSTI PODJETJA KEV.....	44
TABELA 12:	ŠTEVILO IN STRUKTURNI ODSOTKI ANKETIRANCEV GLEDE NA POZNAVANJE USTANOVITELJA PODJETJA KEV.....	45
TABELA 13:	ŠTEVILO IN STRUKTURNI ODSOTKI ANKETIRANCEV GLEDE NA ZANIMANJE ZA ZAPOSILITEV V PODJETJU, KOT JE KEV.....	46
TABELA 14:	ŠTEVILO IN STRUKTURNI ODSOTKI ANKETIRANCEV GLEDE NA ZANIMANJE ZA ZAPOSILITEV V USPEŠNEM PODJETJU V OBČINI ORMOŽ.....	47

POVZETEK

V raziskovalni nalogi *Je sreča življenja imeti delo?*, ki govori o družinskem podjetju KEV (Kvaliteta, elan, vizija), smo se poglobile v zgodovino podjetja od njegovega začetka pa vse do danes. Sreča je stanje popolnega zadovoljstva in menimo, da ga lahko dosežemo tudi z delom. Še pred tem je potrebno pridobiti ustrezen poklic in opraviti različna izobraževanja, le-ta pa večinoma potekajo vse življenje. Torej srečo lahko najdemo tudi v delu, ki je pomemben del našega življenja vse do smrti.

V raziskovalni nalogi želimo ugotoviti, ali se imajo namen učenci devetih razredov okoliških šol zaposliti v Ormožu, torej njihovem domačem kraju, ali pa je v njihovem interesu zapustiti domači kraj. Zanima pa nas tudi, kakšni so pogoji za zaposlitev v občini Ormož. Učencem želimo dokazati, da tudi v Ormožu lahko dobijo delovna mesta, če so temu primerno izobraženi in je to v njihovem interesu.

Za vse navedeno smo uporabile različne metode dela, med drugim tudi analizo slikovnega gradiva. Pregledale in skenirale smo štiri družinske albume in izbrale najbolj pomembne fotografije za našo raziskovalno nalogo. Fotografirale smo tudi okolico družinskega podjetja KEV in priznanja ter nagrade, ki jih je podjetje prejelo v zadnjem času delovanja.

V raziskovalni nalogi smo uporabile tudi metodi intervju in anketa. Intervjuvale smo Andreja in Borisa Voljča, Damjana Štiblerja ter učenca Jakoba Majhena. Anketirale smo učence 9. razredov na OŠ Ormož, OŠ Ivanjkovci, OŠ Velika Nedelja in OŠ Miklavž pri Ormožu.

S pomočjo zaposlenih v podjetju KEV smo razvile in izdelale tudi reklamni izdelek podjetja KEV, ki je nenazadnje tudi uporaben.

Ključne besede: Podjetje KEV, delo, zaposlovanje v domačem kraju, izdelek

ABSTRACT

Our research paper, named *Is life happiness having work?*, presents the family company KEV (Quality, vigour, vision) and its history from the beginning to present. Happiness is a condition of complete contentment, which, in our opinion, can be achieved by work. Before that, we need to gain the appropriate profession and education, which is usually life-long. Happiness can also be found in work, which is an important part of our lives till death.

The purpose of our research paper is to find out whether ninth class students at the local primary schools intend to get a job in Ormož or do they want to leave their home town. We are also interested in conditions for getting a job in Ormož Municipality. We want to prove to these students, that jobs are available in Ormož if they are suitably educated and motivated.

In order to achieve that, we used different work methods. One of them is the analysis of photo material. We looked through and scanned four family photo albums and chose the most important photographs for our research paper. We photographed the surrounding area of our family company KEV, its recognition awards and the prizes that the company has received lately.

We also used the methods of interview and survey. We interviewed Andrej and Boris Voljč, Damjan Štibler and our classmate Jakob Majhen. We sent the survey for the students of the ninth class to fill in to Primary school Ormož, Primary school Ivanjkovci, Primary school Velika Nedelja and Primary school Miklavž pri Ormožu.

With the help of the employees in company KEV, we developed and made a usable promotion product of our company KEV.

Key words: Company KEV, work, employment in local environment, product

1 UVOD

Meseca maja 2015 je naše družinsko podjetje KEV (Kovinarstvo Edi Voljč) praznovalo 50. obletnico delovanja. Na uradnem delu dneva je bila predstavljena tudi zgodovina podjetja vse od začetka delovanja pa do danes. Preteklost podjetja nas je izredno zanimala, zato smo želele izvedeti še več. Med božičnimi počitnicami istega leta smo odšle k babici, ki je ravnokar pregledovala družinske fotografije. Začele smo jo spraševati o tistih časih, kje se je naš ded izučil za kleparja, kakšni so bili začetki podjetja in kdaj so kleparstvo spremenili v kovinarstvo. Tema nas je zelo zanimala, saj smo že od malih nog z veseljem pomagale v delavnici, od tistih enostavnih nalog, kot je na primer pometanje pred delavnico in v njej, pa vse do zahtevnejših del.

Zanimanje za zgodovino podjetja KEV smo spet obudile jeseni leta 2017 z namenom poglobljene raziskave zgodovine podjetja in njegove prepoznavnosti v lokalnem okolju. S pomočjo različnih gradiv smo izdelale raziskovalno nalogo.

2 HIPOTEZE IN METODE DELO

2.1 Raziskovalna vprašanja

Na začetku raziskovalne poti smo si zastavile raziskovalni vprašanji, ki nas bosta vodili skozi raziskovanje:

1. Je podjetje KEV postalo skozi čas pomembno za ljudi v domačem kraju?
2. Ali učenci 9. razredov poznajo priložnosti zaposlitve v domačem kraju?

2.2 Hipoteze

Na podlagi raziskovalnih vprašanj smo razvili naslednje hipoteze:

- H1: Največ anketiranih učencev ima namen po osnovni šoli nadaljevati izobraževanje na gimnaziji.
- H2: Anketirani učenci se nimajo namena zaposliti v domačem kraju.
- H3: Večina anketiranih učencev pozna dejavnost podjetja KEV.
- H4: Anketirani učenci ne vedo, s čim se je podjetje KEV ukvarjalo v svojih začetkih.

3 Metode dela

3.1 Analiza slikovnega gradiva podjetja

Pregledale smo štiri albume s fotografijami. Prvi je bil iz obdobja kleparstva, drugi iz obdobja pred letom 2000, tretji je bil iz leta 2015 (50. obletnica podjetja) in četrti s prireditve slavnostne seje Občine Ormož.

3.2 Anketa in analiza ankete

Sestavile smo anketni vprašalnik, s pomočjo katerega smo ugotavljale poznavanje podjetij v domačem kraju, poklicne želje devetošolcev, poznavanje zgodovine in trenutne dejavnosti podjetja KEV.

Oblikovale smo spletni vprašalnik, katerega smo nato poslale vsem razrednikom devetih razredov v občini Ormož. Skupno je vprašalnik rešilo 72 učencev devetih razredov iz občine Ormož.

Vprašanja na anketnem vprašalniku so bila zaprtega in kombiniranega tipa. Oblikovale smo jih v skladu z raziskovalnimi vprašanji. Podatke smo obdelale s pomočjo spletne strani www.1ka.si. Vzorec anketnega vprašalnika je PRILOGA A.

3.3 Intervju

Za intervju smo izbrale oba direktorja podjetja KEV, predstavnika Območne obrtne zbornice Ormož in učenca devetega razreda po ogledu podjetja KEV. Za vsakega posebej smo pripravile vprašanja. Podrobnosti so predstavljene v rezultatih in analizi intervjujev.

3.4 Izdelava izdelka

Že v začetku raziskovalne naloge smo želele, da bi bila naloga čim bolj uporabnega značaja, zato smo se odločile, da v okviru raziskovalne naloge skupaj s podjetjem KEV načrtujemo in izdelamo praktični izdelek. Na sestanku s predstavniki podjetja smo se dogovorile, da bo izdelek služil promociji podjetja. V šoli smo s pomočjo učitelja in mentorja pri nalogi, Igorja Kaučiča narisale načrt izdelka po predhodnih skicah. S pomočjo načrta so potem v naši prisotnosti v podjetju KEV izdelali načrtovani izdelek s pomočjo CNC stroja.

3.5 Izdelava spletne strani podjetja KEV

Pobuda za izdelavo spletne strani je prišla med samim raziskovanjem, ko smo opazile, da podjetje nima stalno dostopne spletne strani, kjer bi lahko ljudje iz domače in širše okolice dobili boljše informacije o podjetju KEV.

4 TEORETIČNI DEL

4.1 ŽIVLJENJE EDIJA VOLJČA PRED USTANOVITVIJO PODJETJA KEV

4.1.1 Rojstvo

Edi Voljč se je rodil 5. decembra 1939 na Humu v delavski družini. Rodil se je gospodinji ter šivilji Heleni in železničarju Francu Voljču. Imel je še dva brata in eno sestro.

4.1.2 Izobraževanje in zaposlitve

Edi Voljč je pomagal tudi pri domačih opravilih, saj je ob tem užival. Posledica tega je bilo spoznanje, da ima razvite ročne spretnosti.

Šolal se je v Osnovni šoli na Humu, v nižji gimnaziji v Ormožu in v Obrtno-vajeniški šoli na Ptuju. Izučil se je za stavbnega kleparja in prvo zaposlitev dobil na Ogradu v Ormožu. Šef na Ogradu je bil njegov starejši brat Franc Voljč. Delovne izkušnje je pridobival v Zagrebu, kasneje pa v Komunalnem podjetju Ormož.



Slika 1: Edijevi začetki v kleparski delavnici na Ogradu. (KEV, 1956)

4.1.3 Družina

1962 se je poročil z Anico Humer, ki se je potem preimenovala v Anico Voljč. V tem času je moral v Srbiji v Petrovcu na Mlavi odslužiti dolg domovini. V vojski je preživel dve leti in se potem vrnil domov k svoji ženi Anici. Leta 1965 se je rodil prvorojenec Boris, dve leti kasneje pa še drugi sin Andrej.

4.1.4 Smrt

22. julija 2016 je v popoldanskem času v družinskem krogu Edi Voljč umrl zaradi posledic pljučnice in sladkorne bolezni.

4.2 ZAČETEK KLEPARSTVA

4.2.1 Začetki kleparstva

Začetki današnjega podjetja KEV so povezani s preteklostjo, saj je bilo Kleparstvo Edi Voljč ustanovljeno že 5. maja leta 1965. Začetki so bili skromni, ker se je obrtnik Edi Voljč ukvarjal z gradbenim kleparstvom, popravilom kotlov za žganjekuho in loncev. Takšno delovanje je trajalo dve leti, nato pa je zaposlil prvega delavca Stanka Novaka iz Velike Nedelje.

4.2.2 Izboljšanje pogojev

Žena Edija Voljča je za izboljšanje pogojev delovanja in lažjega opravljanja dela vzela kredit in možu obrtniku kupila ročni vrtalni stroj in moped, da je bil bolj hiter in mobilni.

Z mobilnostjo so se povečale možnosti premagovanja daljših razdalj in poleg splošnega stavbnega kleparstva je bil Edi Voljč sposoben opraviti tudi dela na cerkvenih zvonikih, kjer je bilo delo nevarno, saj so bila ostrejša strma, zato je bilo potrebno znanje plezanja.



Slika 2: **(a)** in **(b)** Dela na cerkvenih zvonikih (KEV, prib. leta 1965-75)

4.2.3 Cerkveni zvoniki

Edija Voljča so hitro spoznavali v širšem slovenskem prostoru in tudi drugje, saj so bili po zaslugi njegovega dela prenovljeni številni objekti: cerkveni zvonik v Ormožu, na Humu, cerkev v Novi Štifti, baročna kupola na ljubljanskem hotelu Union, zvoniki na katedralah v Gornjem Gradu, Djakovu, Valpovu in otoku Susku... Stavbni klepar Edi Voljč je obnovil okoli 60 cerkvenih stolpov na območju celotne Jugoslavije.



Slika 3: **(a)** in **(b)** Cerkevni zvonik v Ormožu. (KEV, prib. leta 1965-75)



Slika 4: Cerkevni zvonik na Humu. (KEV, prib. leta 1965-1975)



Slika 5: **(a)** in **(b)** Cerkev v Novi Štifti. (KEV, prib. leta 1965-1975)

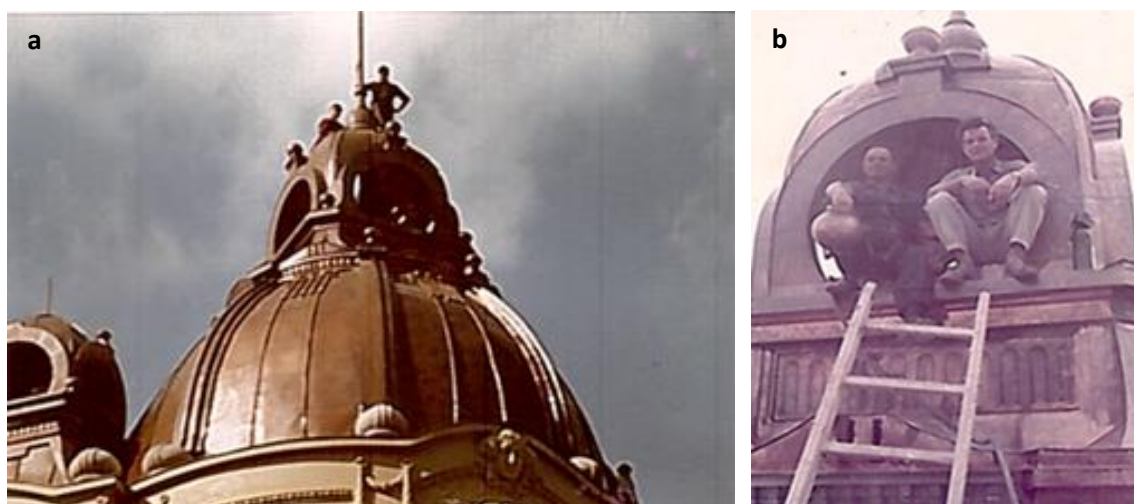

Slika 6: **(a)** in **(b)** Baročna kupola na Ljubljanskem hotelu Union. (KEV, prib. leta 1965-1975)

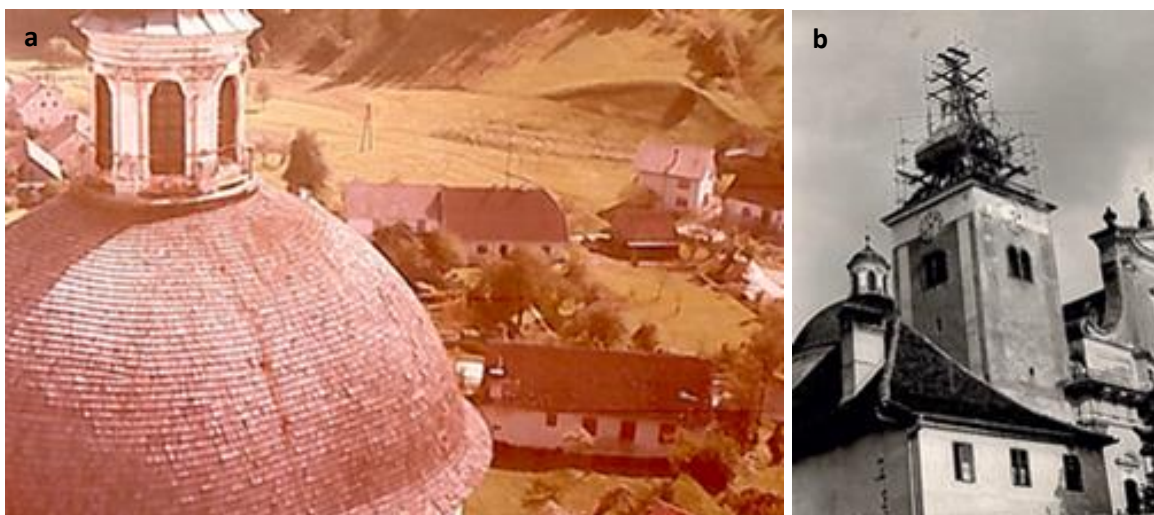

Slika 7: **(a)** Zvonik na katedrali v Gornjem Gradu. (KEV, prib. leta 1965-1975) **(b)** Zvonik na cerkvi v Djakovu (KEV, prib. leta 1965-1975)

4.3 KONEC KLEPARSTVA IN ZAČETEK KOVINARSTVA

4.3.1 Prvi poslovni prostori

Prvi poslovni prostori pri današnji avtobusni postaji so postali pretesni, zato se je dejavnost preselila v Poštno ulico, kjer je ekipa zaposlenih začela izdelovati puhalnike za seno, stroje za ličkanje, brane za drobljenje in rahljanje zemlje in druge manjše kovinske predmete za kmetijstvo.



Slika 8: Puhalnik za seno. (KEV, prib. 1975 – 1978)



Slika 9: Puhalniki za seno. (KEV, prib. 1975 – 1978)

4.3.2 Prvi zaposleni

V tistih časih je bilo možno zaposlovati največ 5 delavcev in pomočnikov, kljub temu pa se je pri Ediju Voljču skozi leta izučilo veliko število vajencev. Obrtniški dejavnosti se je sčasoma priključila tudi soproga Anica, ki je pomagala k uspešnejšemu nastopanju na trgu in večjemu zaposlovanju delavcev.

4.3.3 Začetki sodelovanja s podjetji v Sloveniji in tujini

Sodelovanje z Gorenjem iz Velenja se je začelo leta 1977, ko so začeli v Ormožu izdelovati filtre za pečice, tečaje pečic in mrežice. Sočasno so se začele kazati možnosti sodelovanja tudi z drugimi podjetji v Sloveniji in tujini.

4.3.4 Izgradnja nove delavnice

Prostori v Poštni ulici so ponovno bili premajhni, zato so se v letu 1978 lotili izgradnje nove delavnice, pri čemer so izkope in vsa ostala dela opravili ročno in v domači izvedbi.



Slika 10: Poštna ulica. (KEV, 1970)

Število zaposlenih se je povečalo na 10 do 12 ljudi, na obvezni praksi pa so bili tudi vajenci.

4.3.5 Plinski štedilniki

Pomembna je bila dejavnost izdelave gorilnikov za plinske štedilnike. Delavec Mirko Štuhec je začel obračati nov list v smeri inovativnosti in prilagodljivosti, saj se je v takratnih časih bilo potrebno velikokrat znajti in določen stroj oz. napravo prilagoditi za potrebe delovnega procesa. Tukaj so se začeli začetki strojegradnje v družinskem podjetju, kjer sta s svojim znanjem začela prispevati tudi oba Edijeva sinova Boris in Andrej.

4.3.6 Prvi izdelan stroj

Prvi izdelan stroj je bil namenjen izdelavi gorilnikov za plin, kar je optimiziralo proizvodnjo. Zato je bilo nujno ročno poliranje avtomatizirati in tako se je kupljen rabljen stroj za poliranje kljuk spremenil v uporaben stroj za brušenje in poliranje gorilnikov.



Slika 11: Avtomatski stroj za vrtanje plinskih gorilnikov. (KEV, 1993)

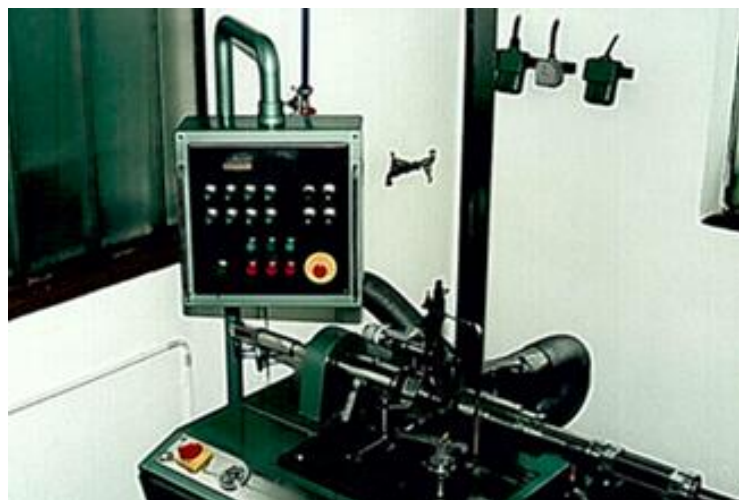

Slika 12: Avtomatska naprava za struženje plinskih gorilnikov. (KEV, 1993)

Začetni zagon je samo še spodbujal k avtomatizaciji, optimizaciji in ekonomiki poslovanja, zato so v domači delavnici izdelali avtomatski stružni stroj.

4.3.7 Sinova Edija Voljča

Boris in Andrej Voljč sta odraščala v domači delavnici in hrepenela po novih znanjih, ki sta jih pridobivala s spremljanjem strojegradnje po svetu in začetkih le-te v domačem okolju. Zato so sami izdelovali potrebne strojne komponente, ki jih ni bilo moč kupiti, znanje pa pridobivali s strani mojstrov in velikih vzornikov pri strojegradnji, kot je bil Štefan Sever, ki je svoje znanje delil z Borisom in Andrejem. Hkrati so bili obiski sejmov strojegradnje in avtomatizacije v Hannovru, Milanu in Bologni za njiju obvezni, če sta želela omogočiti podjetju ustrezen razvoj in napredek.

4.4 KOVINARSTVO EDI VOLJČ

4.4.1 Strojegradnja

Nova dimenzija podjetja KEV je tako postala strojegradnja, saj so za potrebe podjetja Retenbacher obnovili nekaj strojev, poškodovanih v požaru. Za podjetje Carrera so izdelali približno 50 novih strojev, razvili stroje za avtomobilsko industrijo in industrijo gospodinjskih aparatov, kjer so ponudili kompletno znanje razvoja, tehnologije in same izdelave strojev.



Slika 13: 50 lakirnih komor za podjetje Carrera. (KEV, 2002)

Andrej Voljč se je v domačem podjetju zaposlil takoj po zaključku študija in bil v pomoč starejšemu bratu Borisu, ki je praktik pri izdelavi specialnih orodij za različna podjetja.

Tračna žaga je bila v podjetju KEV, kjer so bili lastniki oče, mama in oba sinova, prvi nov kupljen stroj, ki jim je omogočil hiter in natančen razrez materiala.

4.4.2 Prevzem in razmišljanje o širitvi podjetja

Leta 1993 se je oče Edi upokojil, vodenje podjetja pa sta prevzela sinova, ki sta že začela razmišljati o širitvi delavnice ob domači hiši za dodatnih 200 m².

4.4.3 CNC stroj

Pomemben dogodek za podjetje KEV je bil nakup numerično krmiljenega stroja - CNC leta 1999, ki je pripomogel h konkurenčnosti, saj so bili izboljšani kazalci kakovosti, hitrosti in prilagodljivosti. Danes je v podjetju KEV 10 takih strojev.

4.4.4 Širitev podjetja

Zaradi stalnega povečevanja obsega dela so v letu 2003 kupili zemljišče Kmetijske zadruge Ormož. Z gradnjo novih prostorov je podjetje KEV začelo leta 2005 in se naslednje leto preselilo v nove prostore, s površino 1.600 m². Usmerjenost v prihodnost in izkušnje z omejenim prostorom iz preteklosti so botrovale odločitvi, da sta brata Voljč kot naslednika podjetja KEV najela kredit in kupila nekdanji Intesov obrat Pekarne z namenom širitve proizvodnih prostorov. Danes je zaposlenih 20 ljudi, ki so strokovnjaki za področja strojništva in ekipa, ki dela enoizmensko in izpolnjuje naročila številnih poslovnih partnerjev.



Slika 14: Širitev podjetja KEV. (KEV, 2005)

Zadnja pridobitev je proizvodni prostor, v katerem je leta 2015 potekala 50. obletnica delovanja podjetja KEV, ki se bo tudi v prihodnje ukvarjala s strojogradnjo za naročnike na različnih področjih, tako za avtomobilsko industrijo kot za industrijo bele tehnike in sanitarnih armatur.

4.5 Plakete in nagrade ob praznovanju 50. obletnice

Ob praznovanju krajevnega praznika Občine Ormož je g. Edi Voljč prejel najvišje priznanje in postal častni krajan Krajevne skupnosti Ormož.



Slika 15: Podelitev naziva častni krajan Krajevne skupnosti Ormož. (KTV Ormož, 2017)

Za ves vložen trud v zaposlovanje, večletno rast in širjenje proizvodnje ter za nadaljevanje družinske dejavnosti je podjetje KEV ob prazniku Krajevne skupnosti v mesecu septembru prejelo PLAKETO KRAJEVNE SKUPNOSTI ORMOŽ.



Slika 16: Plaketa Krajevne skupnosti Ormož. (Voljč, 2017)

Podjetje KEV Kovinarstvo Edi Voljč, ki je leta 2015 praznovalo 50. obletnico delovanja družinskega podjetja, je bilo nagrajeno. Podjetje je v vseh letih delovanja uspešno raslo, se prilagajalo tržnim razmeram ter razvijalo lastno tehnološko znanje.

V vseh letih delovanja so omogočili zaposlitev velikemu številu delavcev. Podjetje KEV zato velja za eno najuspešnejših podjetij v Ormožu.

Zaradi doseženih uspehov, za vztrajno in uspešno delo je Edi Voljč v letu 2015 prejel Zlato plaketo Občine Ormož in Častno plaketo Obrtne zbornice Slovenije.



Slika 17: Zlata plaketa Občine Ormož. (Voljč, 2017)



Slika 18: Častna plaketa Obrtne zbornice Slovenije. (Voljč, 2017)



Slika 19: Častna plaketa Obrtne zbornice Slovenije. (Voljč, 2017)



Slika 20: Plaketa Občine Ormož. (Voljč, 2017)

Ob 50. obletnici so prisostvovali predsednik Obrtne zbornice Slovenije Branko Meh, župan Občine Ormož Alojz Sok, direktorja podjetja Andrej in Boris Voljč z družinama, poslovni partnerji, sodelavci in prijatelji.

V letu 2016 je podjetje obiskal tudi predsednik vlade g. Miro Cerar, ki si je ogledal proizvodnjo v podjetju KEV.



Slika 21: (a) Obisk predsednika vlade Republike Slovenije (KEV, 2016) (b) Obisk predsednika vlade Republike Slovenije (Hozjan, 2016)

Leta 2018 bo podjetje KEV praznovalo 53. obletnico delovanja.



Slika 22: Boris in Andrej Voljč z Edijem Voljčem (Hozjan, 2015)



Slika 23: Andrej in Anica Voljč (Hozjan, 2015)



Slika 24: Andrej Voljč z družino. (Hozjan, 2015)



Slika 25: Boris Voljč z družino. (Hozjan, 2015)



Slika 26: Poslovni partnerji in družina. (Hozjan, 2015)



Slika 27: Torta 50. obletnice. (Hozjan, 2015)



Slika 28: Podjetje KEV. (Voljč, 2017)

PODJETJE KEV – KOVINARSTVO EDI VOLJČ PRAZNUJE 50 LET
DELOVANJA

23.10.2015 | Novice



Družinsko podjetje KEV – kovinarstvo Edi Voljč je danes v svojih poslovno-proizvodnih prostorih proslavilo 50.letnico uspešnega delovanja. Na slovesnosti pa so svojemu namenu predali tudi nove prostore, ki so jih zgradili v letošnjem letu.

Dejavnost stabnega kleparstva je začel pred 50. leti Edi Voljč, kasneje se je obrtništvu pridružila še žena Anica. Podjetje, ki se ukvarja s strojogradnjo za znane naročnike in izdelavo kovinskih izdelkov za avtomobilsko, sanitarno in industrijo bele tehnike danes vodita sinova Boris in Andrej Voljč. Na slovesnosti, ki se je poleg poslovnih partnerjev udeležil tudi župan Občine Ormož Alojz Sok in predsednik Obrtno-podjetniške zbornice Slovenije Branko Meh, so podelili priznanja. Častno plaketo Obrtno-podjetniške zbornice Slovenije je prejel Edi Voljč, podjetje KEV pa je ob jubileju-50. letnici, prejelo zlati pečat Obrtno-podjetniške zbornice Slovenije.

Za dolgoletno uspešno delo na področju obrti in podjetništva, pa je Edi Voljč letos v času krajevnega praznika prejel tudi naziv častnega krajana Krajevne skupnosti Ormož, podjetju KEV – kovinarstvo Edi Voljč pa je bila tudi podljena plaketa Krajevne skupnosti.

Slika 29: Članek na KTV Ormož. (KTV Ormož, 2015)

5 IZDELAVA IZDELKA

5.1 Uvod

V okviru raziskovalne naloge smo želele ustvariti tudi izdelek. Na skupnem sestanku smo se dogovorile, da bomo izdelale izdelek, ki bi ga podjetje KEV potem uporabljalo v reklamne namene kot poslovno darilo, obenem pa bi bil tudi praktično uporaben. Dobile smo idejo, da naredimo obesek za ključe, na katerem je logotip podjetja. Izdelek vsebuje odpiralč za steklenice ter žeton za nakupovalni voziček. Tehnično risbo obeska KEV smo narisale s programom SketchUp LayOut, sam izdelek pa so izdelali v podjetju KEV iz 2,5 mm debelega jekla z uporabo CNC stroja. Na njega so lasersko gravirali tudi logotip podjetja KEV.

5.2 Postopek izdelave izdelka

Pri izdelavi smo imele pomoč zaposlenih v podjetju KEV. Izdelek smo izdelale po naslednjem postopku izdelave:

1. Na papir smo skicirale različne zamisli. Zamisli smo pregledali skupaj z zaposlenimi v podjetju KEV in določili izdelek, ki je najbolj primeren za izdelavo.



Slika 30: (a), (b) in (c) Skice načrtovanih izdelkov. (Kaučič, 2018)

2. S pomočjo skice smo na računalniku narisale tehnično risbo izdelka.

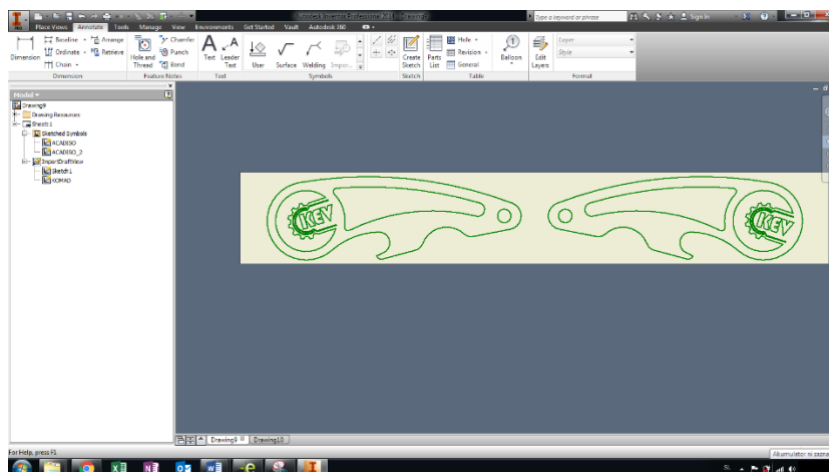

Slika 31: Slika nastajanja tehnične risbe na računalniku. (Voljč, 2018)

3. Delavci v podjetju so generirali CNC kodo za CNC laserski rezalni stroj.

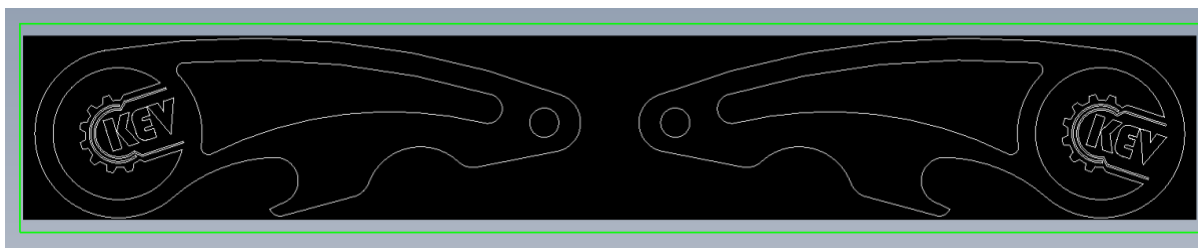

Slika 32: Slika predvidenega izdelka po generiranju CNC kode. (Voljč, 2018)

4. Kodo smo v podjetju prenesli na krmilnik stroja.

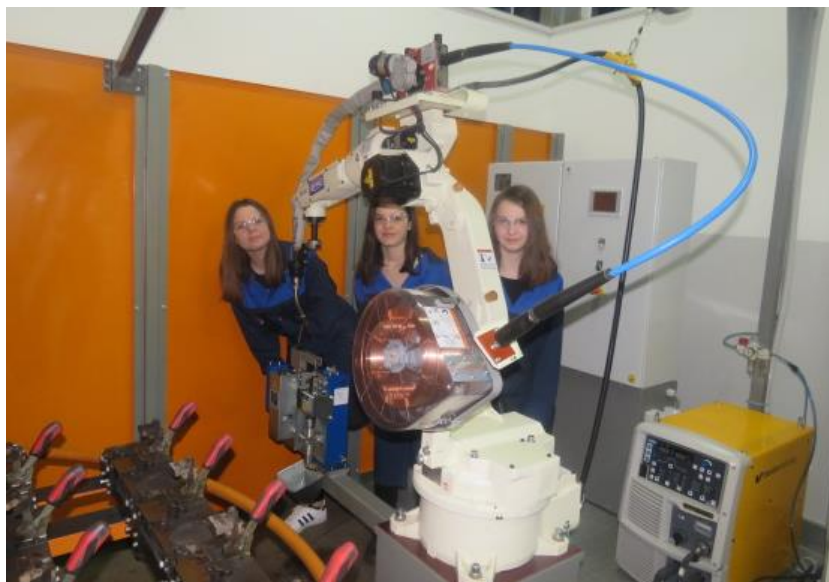

Slika 33: Fototrinec pred izdelovanjem. (Voljč, 2018)

5. V stroj smo namestili pločevino in ji določili ničelno točko.

6. Na koncu smo vklopili stroj, ki je zahtevan izdelek izrezal. Če mere izdelka ne bi bile popolne, bi morali narediti na stroju korekcijo.

5.3 Tehnična risba

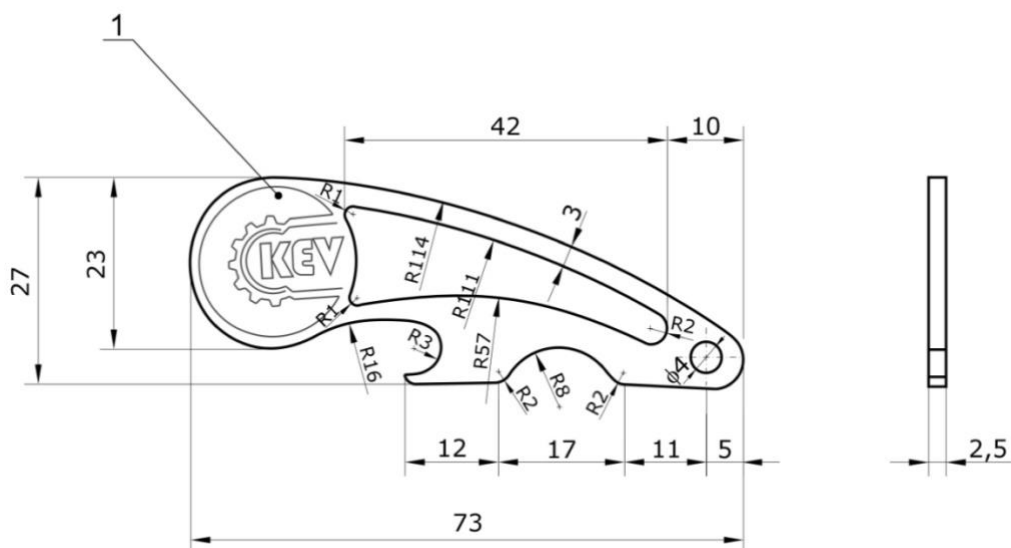

1	Obesek KEV			1	Jeklo	73 x 27 x 2,5
Kos	Predmet			Poz.	Material	Mere
	Datum	Ime	Podpis			Osnovna šola Ormož
Risal	5.2.2018	Brina Voljč				
Prejel	7.2.2018	Igor Kaučič				
Merilo	Obesek KEV za ključe z odpiranjem za steklenice in žetonom za nakupovalni voziček					1.
1:1						

5.4 Končni izdelek



Slika 34: Obesek za ključe z odpirračem in žetonom za vozičke KEV

6 UREDITEV SPLETNE STRANI PODJETJA KEV

6.1 Namen

Med izdelavo raziskovalne naloge smo ugotovile, da podjetje nima izdelane spletne strani, kjer bi lahko videli več podrobnosti o podjetju. Spletna stran je priložnost podjetja, da reklamira svoje izdelke in predstavi svojo dejavnost ožji in širši domači in svetovni skupnosti.

Sklenile smo, da pristopimo k izdelavi spletne strani. Najprej smo v podjetju povprašale, če so že razmišljali o vzpostavitvi spletne strani. Povedali so nam, da je podjetje KEV že zakupilo spletno domeno www.kev.si. Trenutno spletna stran še ni dokončno vzpostavljena, ampak je še v fazi izdelave. Veliko gradiv, ki smo jih zbrale za raziskovalno nalogo, bomo uporabile pri izdelavi spletne strani. Spletna stran nastaja s pomočjo programskega orodja Word Press.

7 EKSPERIMENTALNI DEL

7.1 Rezultati ankete

Anketni vprašalnik je rešilo 72 anketirancev, starih od 13 do 15 let. Anketa je bila dostopna preko spletne strani www.1ka.si. Anketiranci so bili iz štirih osnovnih šol občine Ormož.

Tabela 1: Število in strukturni odstotki anketirancev po osnovnih šolah.

Odgovori	Frekvenca	Odstotek
OŠ Ivanjkovci	20	28 %
OŠ Miklavž pri Ormožu	12	17 %
OŠ Ormož	23	32 %
OŠ Velika Nedelja	17	23 %
Skupaj	72	100 %

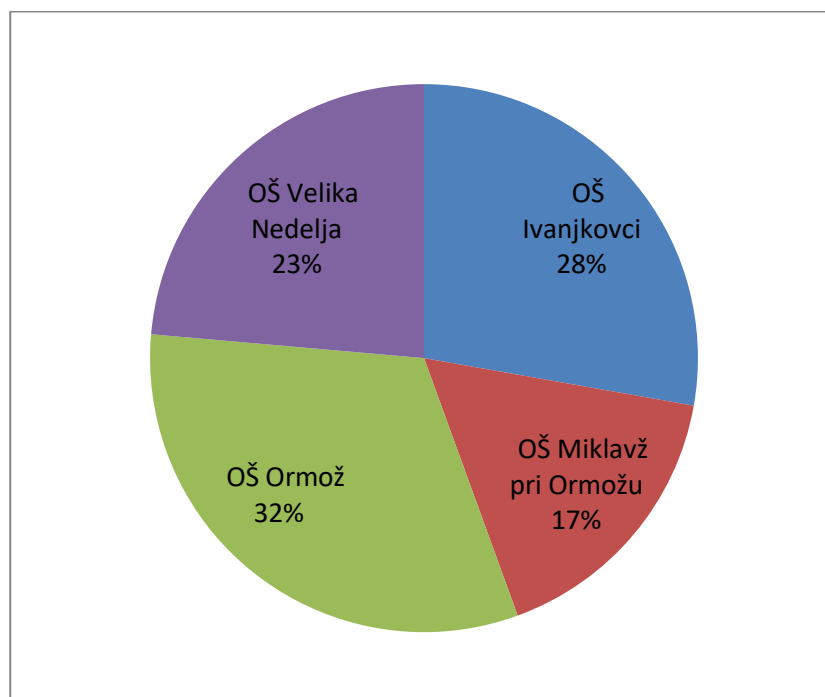

Slika 35: Strukturni odstotki anketirancev po osnovnih šolah.

Iz slike 35 lahko razberemo, da je bilo največ anketirancev iz Osnovne šole Ormož (32 %), zatem iz OŠ Ivanjkovci (28 %), sledila je OŠ Velika Nedelja (23 %), najmanj pa je bilo anketiranih učencev iz OŠ Miklavž pri Ormožu (17 %).

Tabela 2: Število in strukturni odstotki anketirancev po spolu.

Odgovori	Frekvenca	Odstotek
Moški	35	49 %
Ženski	37	51 %
Skupaj	72	100 %

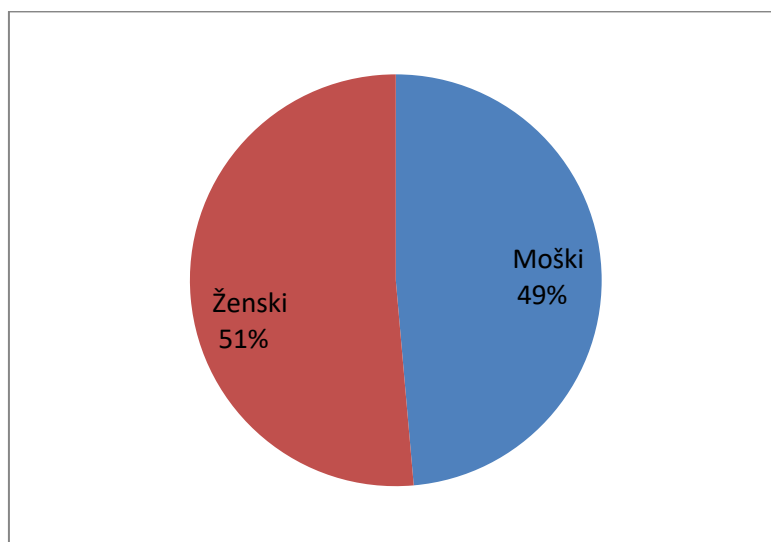

Slika 36: Strukturni odstotki anketirancev po spolu.

Iz slike 36 lahko razberemo, da je bilo anketiranih le 2 % več žensk (51 %), kot moških (49 %).

Tabela 3: Število in strukturni odstotki anketirancev po starosti.

Odgovori	Frekvenca	Odstotek
13 let	1	1 %
14 let	61	85 %
15 let	10	14 %
Skupaj	72	100 %

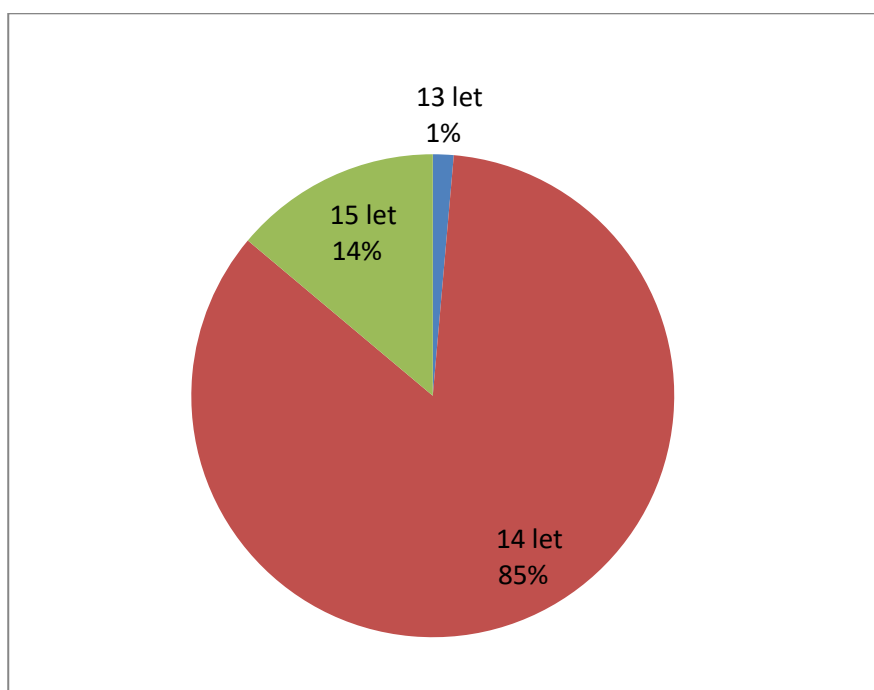

Slika 37: Strukturni odstotki anketirancev po starosti.

Na sliki 37 je razvidno, da so anketo večinoma rešili učenci stari 14 let (85 %), le eden je bil star 13 let in nekaj učencev starih 15 let (14 %).

Tabela 4: Število in strukturni odstotki anketirancev glede na načrtovani vpis v srednjo šolo.

Katero šolo imaš namen obiskovati po osnovni šoli?		
Odgovori	Frekvenca	Odstotek
Srednjo poklicno šolo	31	43 %
Srednjo tehniško šolo	15	21 %
Gimnazijo	16	22 %
nisem še odločen/odločena	10	14 %
Skupaj	72	100 %

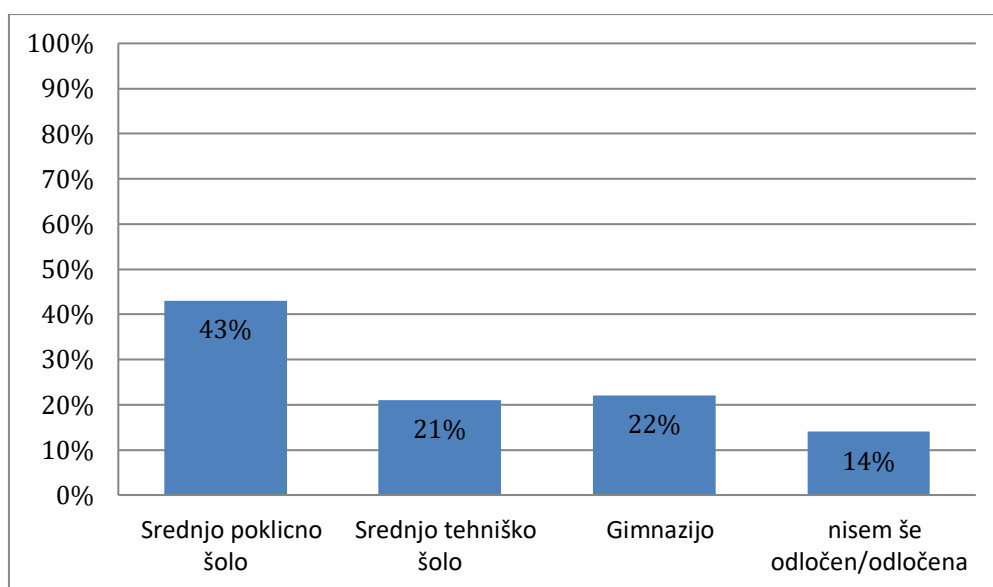

Slika 38: Strukturni odstotki anketirancev glede na načrtovani vpis v srednjo šolo.

Največ anketiranih učencev 9. razredov v občini Ormož namerava šolanje nadaljevati na srednji poklicni šoli (43 %), z 22 % sledi gimnazija, nato 21 % na srednji tehniški šoli, 14 % učencev je še vedno neodločenih.

Tabela 5: Število in strukturni odstotki anketirancev glede na načrtovano zaposlitev v domačem kraju.

Ali se imaš namen zaposliti v domačem kraju?		
Odgovori	Frekvenca	Odstotek
DA	13	18 %
NE	31	43 %
Nisem še odločen/odločena	26	36 %
Drugo:	2	3 %
Skupaj	72	100 %

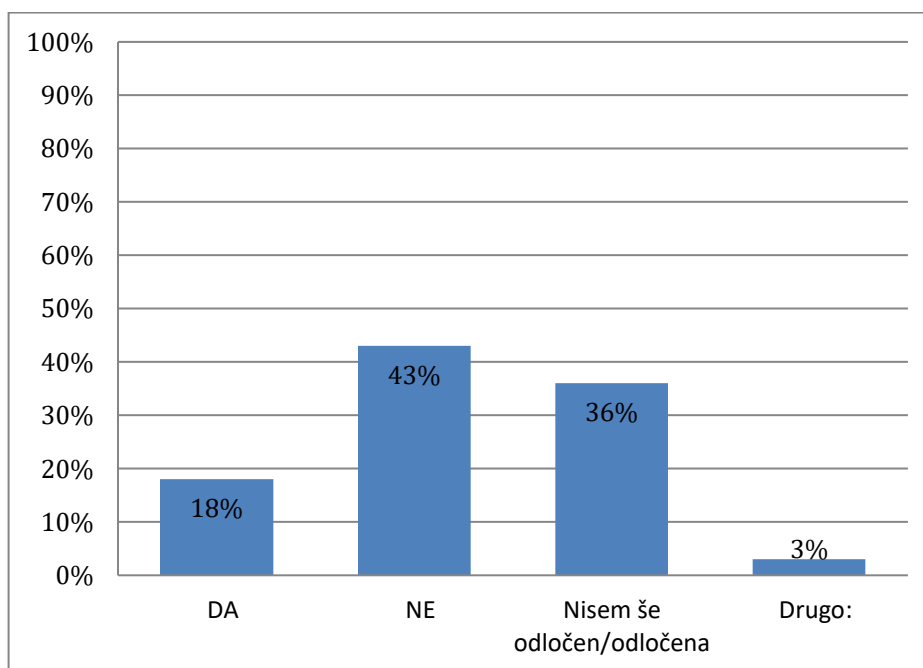

Slika 39: Strukturni odstotki anketirancev glede na načrtovano zaposlitev v domačem kraju.

Na sliki 39 lahko opazimo, da se večina učencev ne namerava zaposliti v domačem kraju (43 %), 36 % še ni odločenih, samo 18 % učencev pa se ima namen zaposliti v domačem kraju.

Tabela 6: Število anketirancev glede na poznavanje podjetij v domačem kraju.

Ali poznaš katera od naštetih podjetij na območju občine Ormož?		
Odgovori	Frekvence	
	DA	NE
Jeruzalem Ormož SAT d. d.	50	22
Puklavec Family Wines d. o. o.	40	32
Fiposor d. o. o.	23	49
KEV d. o. o.	23	49
Wienerberger d. o. o.	33	39
Avtocenter Ormož d. o. o.	44	38
Komunalno podjetje Ormož d. o. o.	54	18
Sadjastvo Ormož d. o. o.	35	37
Vlado Plohl s. p.	13	59
Jurkovič SSGD d. o. o.	36	36

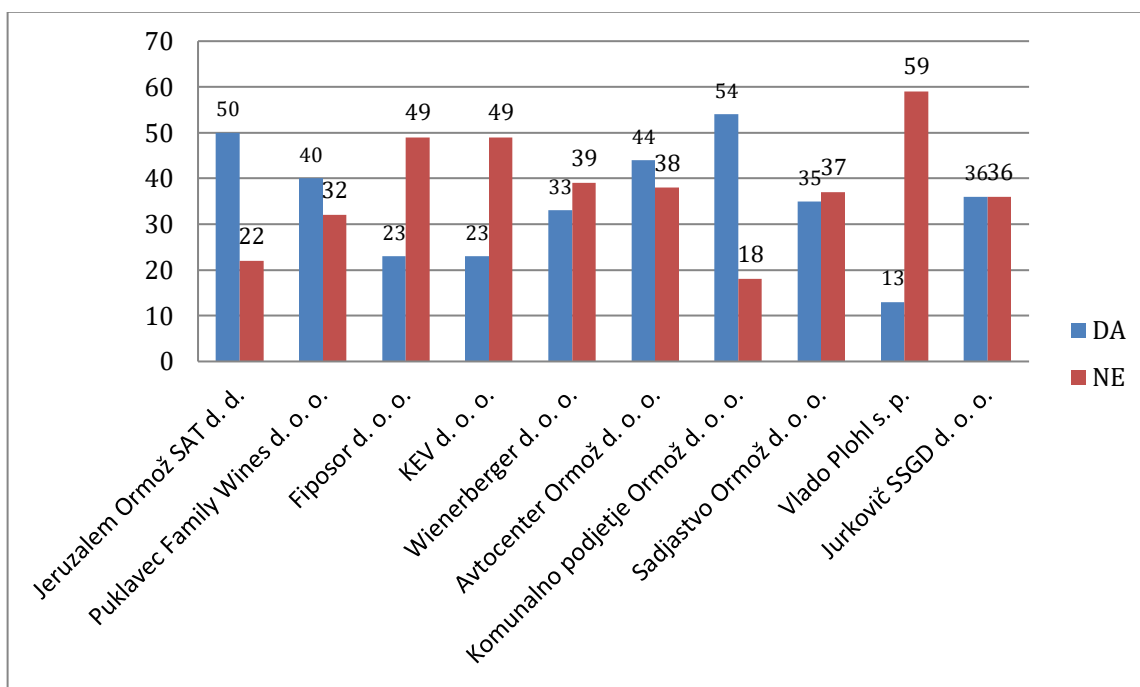

Slika 40: Število anketirancev glede na poznavanje podjetij v domačem kraju.

Iz slike 40 je razvidno, da učenci slabo poznajo podjetja v občini Ormož. Najbolj poznajo Komunalno podjetje Ormož, sledi Jeruzalem Ormož SAT d. d., Avtocenter Ormož d. o. o. in Puklavec Family Wines d. o. o.. 23 anketiranih učencev pozna podjetje KEV.

Tabela 7: Število in strukturni odstotki anketirancev glede na poznavanje podjetja KEV.

Ali veš, s čim se ukvarja podjetje KEV v Ormožu?		
Odgovori	Frekvenca	Odstotek
živinorejo	1	1 %
strojogradnjo	19	26 %
gradbeništvom	1	1 %
pridelovanjem sadja	0	0 %
pridelavo vina	0	0 %
prodajo avtomobilov	1	1 %
davčnim svetovanjem	0	0 %
ne poznam podjetja	1	1 %
Skupaj	23	32 %

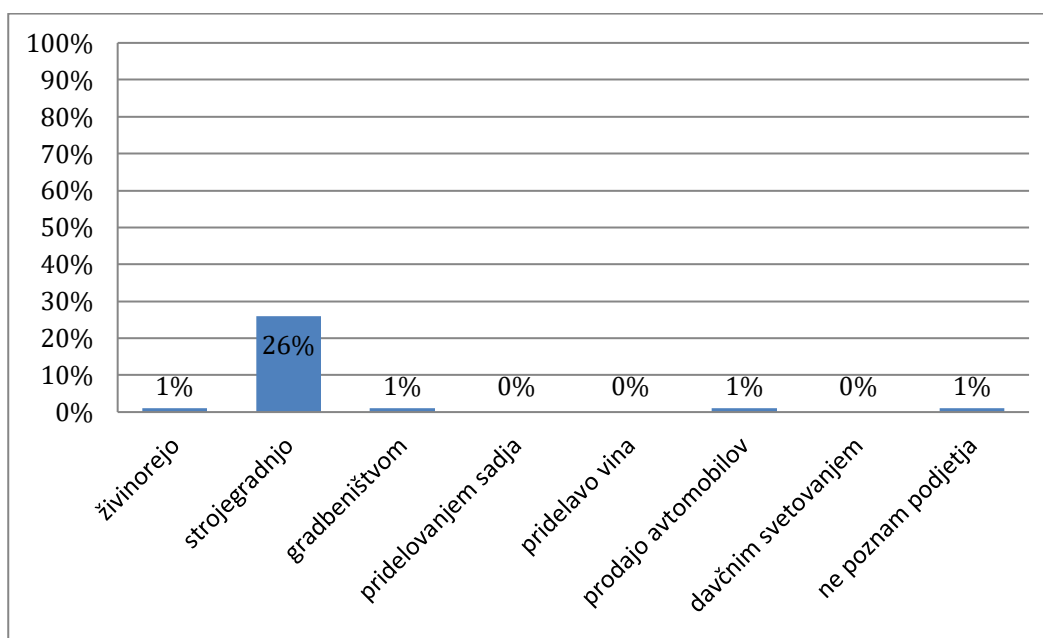

Slika 41: Strukturni odstotki anketirancev glede na poznavanje podjetja KEV.

Le 26 % anketiranih učencev 9. razredov pozna dejavnost podjetja KEV.

Tabela 8: Primerjava odgovorov poznavanja podjetja KEV glede na šolo, iz katere prihajajo anketiranci.

	S katero dejavnostjo se ukvarja podjetje KEV?			
	OŠ Ivanjkovci	OŠ Miklavž pri Ormožu	OŠ Ormož	OŠ Velika Nedelja
živinorejo	1	0	0	0
strojgradnjo	0	0	19	0
gradbeništvom	0	0	1	0
pridelovanjem sadja	0	0	0	0
pridelavo vina	0	0	0	0
prodajo avtomobilov	1	0	0	0
davčnim svetovanjem	0	0	0	0
ne poznam podjetja	0	0	1	0
Skupaj	2	0	21	0

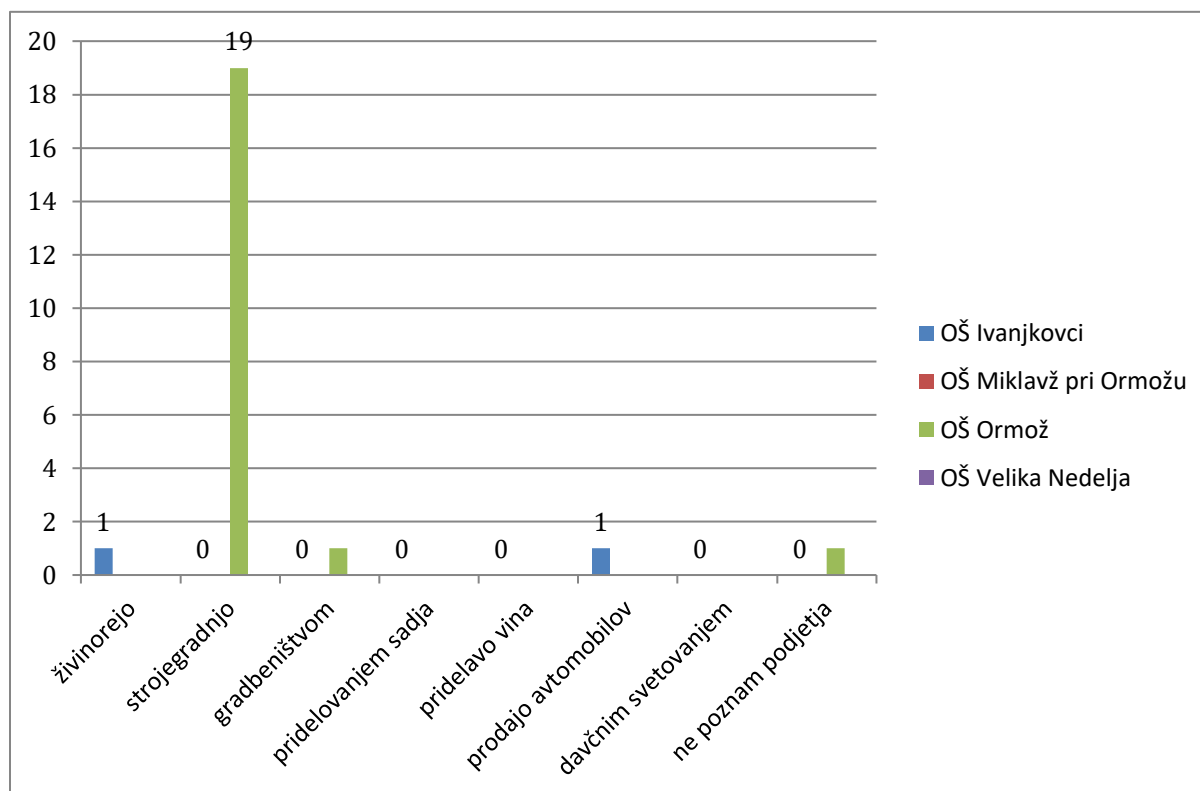

Slika 42: Primerjava odgovorov poznavanja dejavnosti podjetja KEV glede na šolo, iz katere prihajajo anketiranci.

Iz slike 42 je razvidno, da samo 19 učencev OŠ Ormož pozna dejavnost, s katero se ukvarja podjetje KEV. Anketiranci iz ostalih osnovnih šol ne vedo, s čim se ukvarja podjetje KEV.

Tabela 9: Število anketirancev glede na poznavanje dejavnosti podjetij v domačem kraju.

Ali veš, s čim se ukvarjajo ormoška podjetja?						
Podjetja	Odgovori					Skupaj
	davčno svetovanje	strojogradnjo	gradbeništvom	pridelovanjem sadja	pridelavo vina	
Jeruzalem Ormož SAT d. d.	0	0	0	1	16	17
Puklavec Family Wines d. o. o.	0	0	1	1	19	21
Fiposor d. o. o.	5	3	8	0	0	16
Wienerberger d. o. o.	1	3	14	1	2	21
Avtocenter Ormož d. o. o.	5	13	0	0	0	18
Komunalno podjetje Ormož d. o. o.	2	7	8	1	0	18
Sadjarstvo Ormož d. o. o.	0	0	0	21	0	21

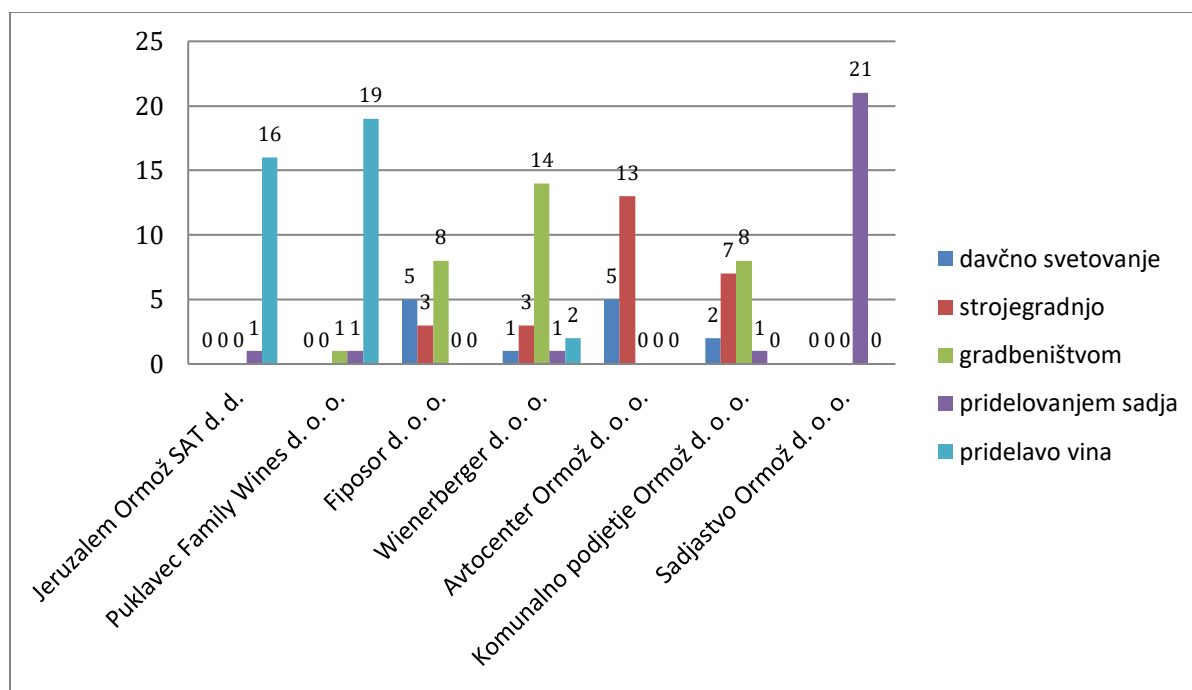

Slika 43: Število anketirancev glede na poznavanje dejavnosti podjetij v domačem kraju.

Učenci poznajo, s čim se ukvarjajo podjetja Jeruzalem Ormož SAT d. d., Puklavec Family Wines d. o. o., Wienerberger d. o. o., Avtocenter Ormož d. o. o. in Sadjarstvo Ormož d. o. o.. Ne poznajo pa podjetja Fiposor d. o. o..

Tabela 10: Število in strukturni odstotki anketirancev glede na poznavanje zgodovine podjetja KEV.

Ali veš, s čim se je <u>najprej</u> ukvarjalo podjetje KEV?		
Odgovori	Frekvenca	Odstotek
vrtnarstvo	0	0 %
kovinarstvo	11	15 %
kleparstvo	3	4 %
ne vem	9	13 %
Skupaj	23	32 %

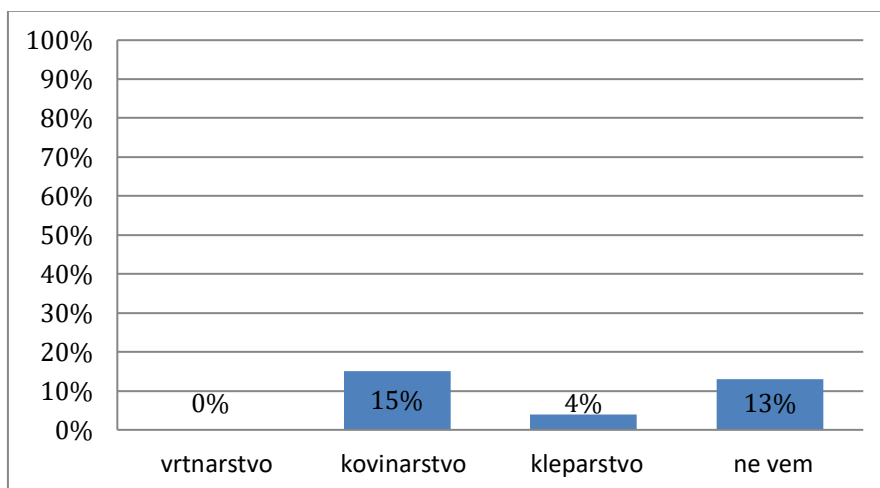

Slika 44: Strukturni odstotki anketirancev glede na poznavanje zgodovine podjetja KEV.

Na sliki 44 lahko razberemo, da samo 4 % učencev pozna prvotno dejavnost podjetja KEV, ki je bilo kleparstvo.

Tabela 11: Število in strukturni odstotki anketirancev glede na poznavanje starosti podjetja KEV.

Katero obletnico je podjetje KEV praznovalo leta 2015?		
Odgovori	Frekvenca	Odstotek
10. obletnico	1	1 %
40. obletnico	2	3 %
50. obletnico	9	13 %
ne vem	11	15 %
Skupaj	23	32 %

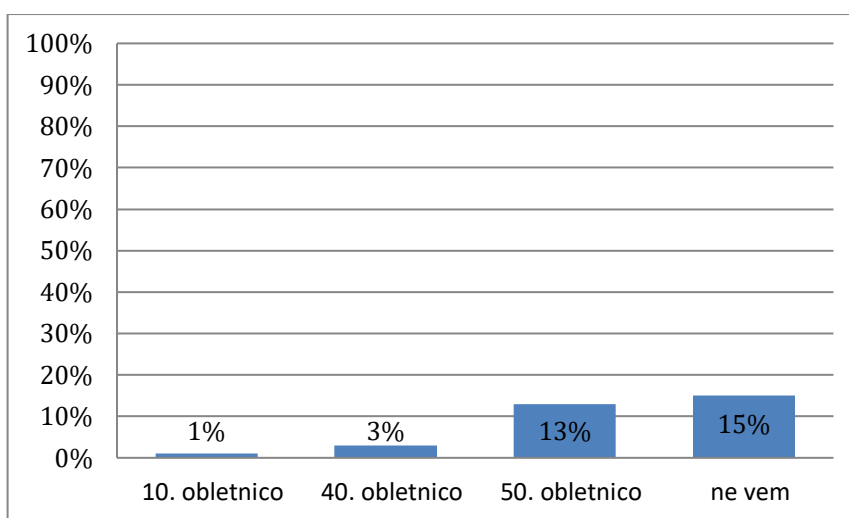

Slika 45: Strukturni odstotki anketirancev glede na poznavanje starosti podjetja KEV.

Le 9 (13 %) anketiranih učencev ve, da je podjetje KEV leta 2015 praznovalo 50. obletnico obstoja.

Tabela 12: Število in strukturni odstotki anketirancev glede na poznavanje ustanovitelja podjetja KEV.

Kdo je ustanovitelj podjetja KEV?		
Odgovori	Frekvenca	Odstotek
Anica Voljč	0	0 %
Boris Voljč	2	3 %
Edi Voljč	12	17 %
Andrej Voljč	2	3 %
ne vem	7	9 %
Skupaj	23	32 %

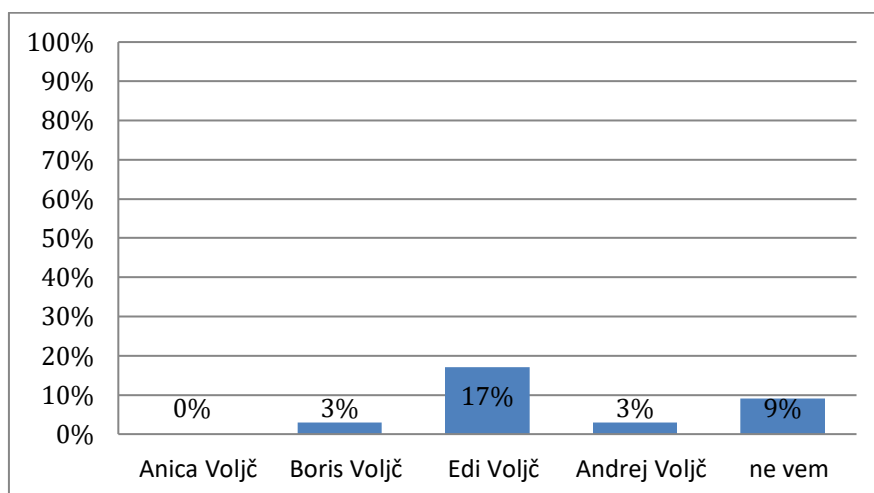

Slika 46: Strukturni odstotki anketirancev glede na poznavanje ustanovitelja podjetja KEV.

Iz slike 46 lahko odčitamo, da samo 17 % učencev ve, da je ustanovitelj podjetja KEV Edi Voljč.

Tabela 13: Število in strukturni odstotki anketirancev glede na zanimanje za zaposlitev v podjetju, kot je KEV.

Podjetje KEV d. o. o. se ukvarja z izdelavo kovinskih izdelkov. Te zanima zaposlitev v podjetju v domačem kraju, kot je KEV?		
Odgovori	Frekvenca	Odstotek
DA	11	15 %
NE	44	57 %
ne vem	21	28 %
Skupaj	72	100 %

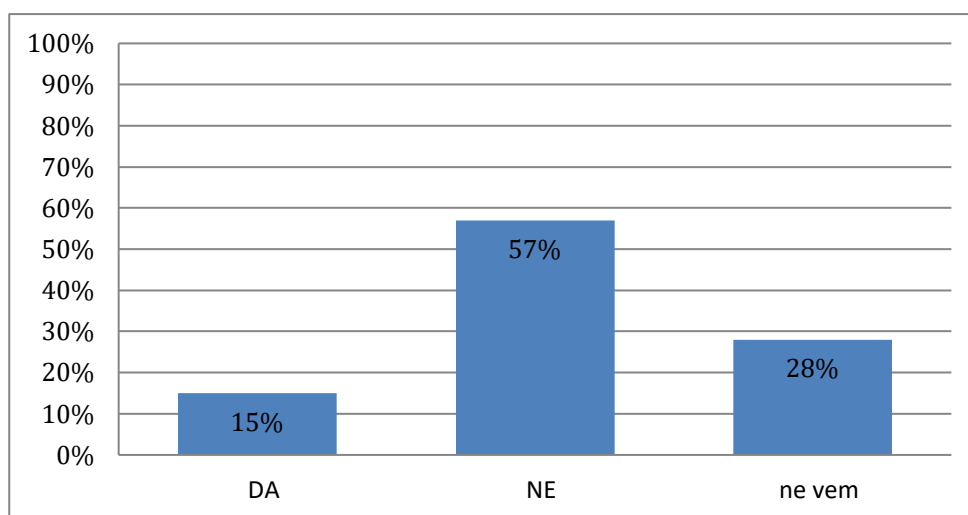

Slika 47: Strukturni odstotki anketirancev glede na zanimanje za zaposlitev v podjetju, kot je KEV.

Slika 47 nam pokaže, da 57 % učencev ne zanima zaposlitev v podjetju, kot je KEV. Samo 15 % bi se jih želelo zaposliti v podjetju, kot je KEV, ostalih 28 % se o tem še ni odločilo ali o tej temi še ni razmišljalo.

Tabela 14: Število in strukturni odstotki anketirancev glede na zanimanje za zaposlitev v uspešnem podjetju v občini Ormož.

Ali bi te zanimala zaposlitev v katerem drugem uspešnem podjetju v občini Ormož?		
Odgovori	Frekvenca	Odstotek
DA	16	22 %
NE	28	39 %
ne vem	28	39 %
Skupaj	72	100 %

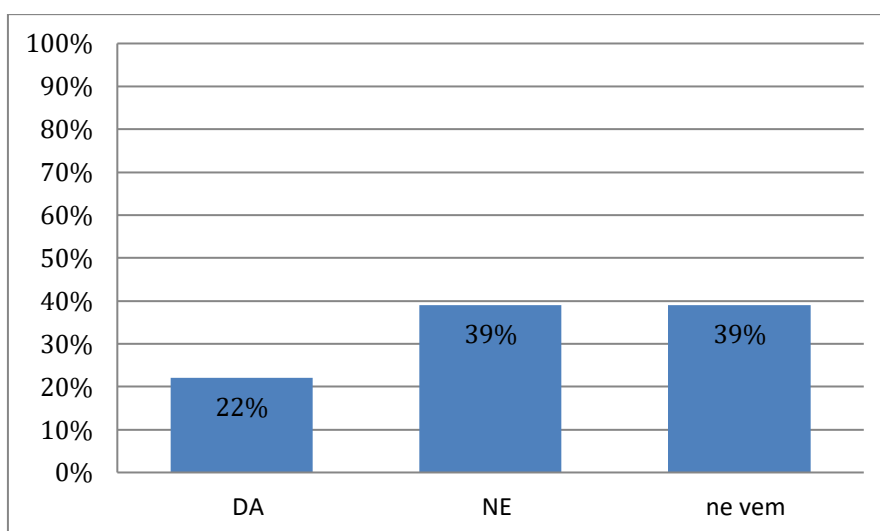

Slika 48: Strukturni odstotki anketirancev glede na zanimanje za zaposlitev v uspešnem podjetju v občini Ormož.

39 % učencev je odgovorilo, da se ne nameravajo zaposliti v nobenem podjetju v občini Ormož, 22 % se jih želi zaposliti v domači občini, 39 % še jih ni prepričanih ali še niso razmišljali, kje bi se želeli v prihodnosti zaposliti.

8 OBISK DEVETOŠOLCEV V PODJETJU KEV

Podjetje KEV smo želele predstaviti tudi svojim sošolcem. Zato smo v okviru karijerne orientacije v šoli organizirale ogled podjetja, ki je bil v petek, 12. 1. 2018. Udeležili so se ga učenci 9. a in 9. b razreda Osnovne šole Ormož. Najprej jim je Andrej Voljč predstavil zgodovino podjetja KEV. Ogledali so si fotografije iz zgodovine podjetja in izdelke, ki jih je podjetje izdelovalo v preteklosti. Nato je sledil ogled proizvodnje, v katerem so videli vse stroje in procese izdelave izdelkov, ki jih trenutno izdelujejo v podjetju KEV. Ogled smo dokumentirale s fotografiranjem. Na koncu pa smo izvedle še intervju z učencem Jakobom Majhenom o vtisih z ogleda podjetja.



Slika 49: Ogled učencev OŠ Ormož podjetja KEV. (Kaučič, 2018)



Slika 50: Ogled učencev OŠ Ormož podjetja KEV. (Kaučič, 2018)

9 REZULTATI INTERVJUJA

9.1 Intervju z Damjanom Štiblerjem, sekretarjem OOO Ormož

1. Koliko članov ima Obrtno območna zbornica Ormož?

»Trenutno ima OOO Ormož 122 članov in je ena najmanjših v Sloveniji.«

2. S čim se ukvarjate?

»Obrtno-podjetniška zbornica Ormož se zavzema za boljše razmere obrtnikov ter mikro in malih podjetij, jih informira, promovira in jim svetuje. Trudi se biti najboljši servis svojim članom, zato si skupaj s celotnim obrtno-podjetniškim zborničnim sistemom prizadeva k znižanju stroškov in povečanju uspešnosti poslovanja svojih članov.

Temeljne naloge Obrtno-podjetniške zbornice Ormož:

- Spremljanje in obravnavanje problematike obrti in njen razvoj.
- Zastopanje interesov obrti in malega podjetništva.
- Organiziranje izobraževanj za potrebe članov po posameznih dejavnostih v sodelovanju z domačimi in tujimi strokovnjaki.
- Nudjenje strokovnega svetovanja in pomoči članom pri poslovanju ter obveščanje članov o novostih in spremembah zakonodaje, ki ureja obrt in podjetništvo.
- Izvajanje javnih pooblastil.
- Promoviranje obrti in podjetništva ter promoviranje članov.«

3. Ali sodelujete s kakšno šolo?

»Vsako leto se udeležimo tržnice poklicev na OŠ Ormož, drugače pa sodelujemo tudi z drugimi šolami v okviru kakih njihovih projektov.«

4. Ali je med vašimi člani povpraševanje po novih delavcih?

»Da, s strani Zavoda RS za zaposlovanje je stanje sledeče: V zadnjih petih letih so se med poklici, ki so bili bolj **iskani oz. hitreje zaposljivi, pojavljali predvsem naslednji**: inženirji strojništva, inženirji elektrotehnike, inženirji elektronike, zdravniki specialisti splošne medicine, zdravniki specialisti (razen splošne medicine), zobozdravniki, medicinske sestre, strokovnjaki za zdravstveno nego, farmacevti, finančniki, revizorji, računovodje, programerji računalniških aplikacij, razvijalci in analitiki programske opreme in aplikacij, tehniki za strojništvo, kuharji, natakarji, zidarji, tesarji, krovci, izvajalci suhomontažne gradnje, izolaterji, monterji in serviserji vodovodnih, plinskih inštalacij in naprav ipd., varilci, pripravljavci in monterji kovinskih konstrukcij, orodjarji, mehaniki in serviserji kmetijskih, industrijskih in drugih strojev, elektroinštalaterji, elektromehaniki, strugarji, vozniki težkih tovornjakov in vlačilcev. Tudi v evropskem prostoru (EURES portal) ni večjih razlik pri iskanih poklicih, le da so dodani še tele-marketing oz. delo v klicnih centrih, projektni vodje, psihoterapevti.«

5. Ali imajo člani kakšne težave pri zaposlovanju delavcev?

»Pri samem zaposlovanju ne, ampak pri iskanju oziroma pri pridobitvi določenih kadrov, predvsem iz deficitarnih poklicev.«

6. Kje so največje težave članov pri iskanju kadrov?

»Pomanjkanje domačih kadrov: elektronikih, strojnih tehnikov, mehatronikov, zidarjih, kuharjih, mizarjih, varilcih, strojnih ključavničarjih, voznikov, diplomiranih inženirjih strojništva itd. Kajti stanje v domači občini je tako, da gospodarska rast ni tako velika, zato se kader izseljuje iz občine v kraje, kjer dobijo hitreje službo.«

7. Ali je članom pomembno, če je kader iz domačega kraja, tujine ali je to popolnoma vseeno?

»Pomembno je, da je kader dober in strokoven.«

8. Ali vaši člani spodbujajo zaposlovanje domačih ljudi v domačem kraju?

»Večina da, razen avtoprevozniki in gostinci težko dobijo kader v Sloveniji, zato iščejo delavce iz sosednje Hrvaške ter Srbije...«

9. Ali sodelujete z zavodom za zaposlovanje?

»Veliko, tekom celega leta (pomagamo članom pri kandidiranju na razpise Zavoda) ter izvedbi kakih delavnic za brezposelne.«

9.2 Intervju z Andrejem Voljčem**1. Koliko zaposlenih ima podjetje KEV?**

»Podjetje Kev ima trenutno zaposlenih 20 delavcev, zaradi širitve proizvodnje jih bomo morali zaposliti še več.«

2. Ali je težko dobiti delovni kader?

»Je, zaradi pomanjkanja strojnikov.«

3. Je potrebno delovni kader usposabljati?

»Ja, imamo interna izobraževanja pa tudi zunanja izobraževanja.«

4. Ali je pomembna stopnja izobraženosti?

»Seveda, saj imamo zahtevne projekte, za katere je potrebno veliko znanja in izkušenj. Posebno v avtomobilski industriji, kjer so zahteve po kvaliteti zelo visoke.«

5. Ali je pomembno od kod prihaja delovni kader?

»Naša želja je, da je kader iz naše okolice, že zaradi stroškov prevoza in odzivnosti.«

6. S katerimi podjetji sodeluje podjetje KEV?

»Največji kupci naših proizvodov so Gorenje, Savatech, TPV (Tovarna prikolic Novo mesto), Safilo, Atag in Mora. Naši glavni dobavitelji pa so Mersteel, Pagatti, Nibra, Merkur, Inac, Inox center, dobavitelji opreme pa so Siming, Koplas, Blm, Daihen itd.«

7. S katerimi šolami sodelujete?

»Sodelujemo s Srednješolskim centrom Ptuj in Višjo šolo za mehatroniko v Mariboru.«

8. Koliko delavcev ste zaposlili to leto?

»To leto smo zaposlili 4 delavce zaradi širitve.«

9.3 Intervju z Borisom Voljčem

1. Kakšne izdelke izdelujete za podjetja, s katerimi sodelujete?

»Izdelujemo polizdelke (npr. plinski gorilniki), za avtomobilsko industrijo (npr. deli za zavorne sisteme) in belo tehniko. Izdelujemo tudi razne naprave, stroje, orodja po naročilu.«

2. Katere vrste strojev lahko najdemo v podjetju KEV?

»Stružnice, CNC stroje, rezkalne stroje CNC, upogibne stroje, namenske stroje, stroj za avtomatski razrez cevi, varilne stroje, preše, škarje za pločevino.«

3. Katere stroje je podjetje KEV kupilo v zadnjem času?

»Novo CNC stružnico za serijsko proizvodnjo, škarje za pločevino, srednje frekvenčni varilni stroj, robota za varenje, avtomatsko žago za razrez cevi. Dobili pa bomo avtomatski pralni stroj za kovinske izdelke v mesecu aprilu naslednje leto.«

4. Katere stroje ste sami konstruirali in naredili?

»Delali smo linijo za infragorilce, cevne gorilnike, izdelavo križev, linijo za izdelavo nosilcev zadnjih sedežev Clia in Smarta, naredili smo tudi stroj za izdelavo obročev za pralne in sušilne stroje.«

9.4 Intervju z učencem Jakobom Majhenom po ogledu podjetja

1. Kako ti je bil všeč ogled podjetja KEV?

»Bilo je zelo zanimivo in poučno. Všeč mi je bila kvaliteta izdelkov, ki jih izdelujejo v podjetju KEV.«

2. Ali si izvedel kaj novega, česar prej nisi vedel?

»Veliko novega. Sploh nisem vedel, da ima podjetje toliko strojev. Videl sem tudi, kaj vsak posamezni stroj dela.«

3. Kaj ti je bilo najbolj všeč pri ogledu?

»Vedno sem vesel, ko pridobim novo znanje.«

4. Ali te to področje zanima?

»Da. Dopuščam tudi možnost, da bi se mogoče kdaj zaposlil v takem podjetju, kot je podjetje KEV.«

10 ANALIZA INTERVJUJEV

V intervjuju z Damjanom Štiblerjem smo podrobneje spoznale Obrtno-podjetniško zbornico Ormož. Izvedele smo, da ima 112 članov. Je ena izmed manjših zbornic v Sloveniji in se zavzema za boljše razmere obrtnikov. Vsako leto sodeluje na tržnici poklicev na OŠ Ormož. V zbornici opažajo, da je največje povpraševanje po inženirjih. Težave imajo tudi pri pridobivanju določenih strokovnih kadrov na različnih delovnih področjih. Člani zbornice spodbujajo zaposlovanje domačih kadrov in tesno sodelujejo z Zavodom za zaposlovanje. Ugotavljamo podobnosti na področju zagotavljanja ustreznih človeških virov med zbornico in podjetjem KEV. Oboji imajo težave predvsem pri pridobivanju ustreznega izobraženega kadra. Zato menimo, da imajo učenci v prihodnje možnost zaposlitve v Ormožu, če bodo le imeli ustrezno izobrazbo.

Intervjuvale smo tudi lastnika podjetja KEV Borisa in Andreja Voljča. Andrej Voljč nam je povedal, da ima podjetje trenutno 20 zaposlenih. Omenil je, da je težko dobiti ustrezen delovni kader. Zaradi pomanjkanja strojnikov delovni kader tudi sami izobražujejo. Pomembna jim je tudi stopnja izobrazbe. Zaželeno je, da je kader iz domače okolice. V podjetju KEV sodelujejo z različnimi podjetji, kot so: Gorenje, Savatech, TPV, Safilo, Atag in Mora. Pri izobraževanju in iskanju kadra sodelujejo s Srednješolskim centrom Ptuj in Višjo šolo za mehatroniko v Mariboru.

Boris Voljč nam je odgovoril, da izdelujejo polizedelke za avtomobilsko industrijo in belo tehniko. V podjetju KEV imajo razne naprave, stroje in orodja (stružnice, CNC stroje, rezkalne stroje CNC, upogibne stroje, namenske stroje, stroj za avtomatski razrez cevi, varilne stroje, preše in škarje za pločevino). V zadnjem času so pridobili CNC stružnico, škarje za pločevino, srednje frekvenčni varilni stroj, robota za varenje in avtomatsko žago. V prihodnje pa imajo namen pridobiti še avtomatski pralni stroj. Sami so tudi skonstruirali linijo za infragorilce, cevne gorilnike, izdelavo križev, linijo za izdelavo nosilcev zadnjih sedežev Clia in Smarta. Izdelujejo obroče za pralne in sušilne stroje.

V intervjuju z učencem OŠ Ormož Jakobom Majhenom smo izvedele, da mu je ogled bil zanimiv in poučen. Izvedel je veliko novega in spoznal, kaj posamezni stroji delajo. Najbolj všeč mu je bilo, da je pridobil novo znanje. V prihodnosti pa dopušča možnost, da bi se kdaj zaposlil v takšnem podjetju, kot je podjetje KEV.

V intervjujih lahko ugotovimo na eni strani pomanjkanje ustreznih kadrov in na drugi strani učence, katerih zaposlitev na področjih strojništva ne zanima dovolj. Po ogledu podjetja je bilo njihovo razmišljanje bolj naklonjeno zaposlitvi v podobnih podjetjih. Iz tega lahko zaključimo, da bi morali podjetniki vlagati več truda v oglaševanje svoje dejavnosti med osnovnošolci, ki so pred karierno odločitvijo. Tako bi pridobili oboji. Osnovnošolci bi se lažje odločili za poklice, ki obetajo zaposlitev v domačem kraju, podjetniki pa bi dobili kvaliteten domači kader.

11 DISKUSIJA

Anketni vprašalnik nam je služil, da smo pridobili odgovore na vprašanja, ki so se nam porodila med razmišljanjem, ali učenci 9. razredov poznajo podjetje KEV in ali se imajo namen zaposliti v domačem kraju. Anketo smo poslale na 4 osnovne šole v občini Ormož: OŠ Ormož, OŠ Velika Nedelja, OŠ Ivanjkovci in OŠ Miklavž pri Ormožu. Na OŠ Ormož je na anketo odgovorilo 23 učencev (32 %), na OŠ Velika Nedelja 17 učencev (23 %), na OŠ Ivanjkovci 20 učencev (28 %) in na OŠ Miklavž pri Ormožu 12 učencev (17 %). Na anketna vprašanja je odgovarjalo 51 % deklet in 49 % fantov, ki so bili stari med trinajst in petnajst let.

Ugotovili smo, da največ devetošolcev občine Ormož namerava nadaljevati šolanje na srednji poklicni šoli (43 %). V srednjo tehniško šolo se namerava vpisati 21 % anketiranih učencev. Gimnazijo pa ima namen obiskovati 22 % učencev. 14 % učencev v času ankete še ni bilo odločenih. S tem smo našo **hipotezo 1 ovrgli**, ker smo predvidevale, da se največ učencev namerava vpisati v gimnazijo.

V naslednjem vprašanju smo učence vprašali, ali se nameravajo zaposliti v občini Ormož. 18 % jih je odgovorilo, da se nameravajo zaposliti v Ormožu, kar 43 % pa se jih ne namerava zaposliti v domačem kraju. 36 % jih še ni bilo odločenih. Naša pričakovanja so bila, da bo več anketirancev odgovorilo z NE, ker učenci menijo, da v občini Ormož ni veliko uspešnih podjetij. Naša pričakovanja so se uresničila, zato smo na podlagi teh podatkov **lahko potrdili hipotezo 2**.

Pri naslednjem vprašanju smo spraševali, katera podjetja na območju Občine Ormož poznajo anketiranci. 50 anketirancev pozna podjetje Jeruzalem Ormož SAT d. d., 22 pa podjetja ne pozna, 40 učencev pozna podjetja Puklavec Family Wines d. o. o., 32 pa ne, Fiposor d. o. o. pozna 23 učencev, 49 pa ne. Prav tako podjetja KEV d. o. o. ne pozna 49 učencev, 23 pa podjetje pozna. Wienerberger d. o. o. pozna 33 učencev, ne pozna pa ga 39 učencev, Avtocenter Ormož d. o. o. pozna 44 učencev, 38 pa ne. Komunalno podjetje Ormož d. o. o. pozna kar 54 učencev, 18 pa ne, Sadjarstvo Ormož d. o. o. pozna 35 učencev, 37 pa ne. Podjetje Vlado Plohl s. p. pozna 13 učencev, kar 59 pa samostojnega podjetnika ne pozna, podjetje Jurkovič SSGD d. o. o. 36 učencev pozna in prav tako 36 učencev ne pozna. Naša pričakovanja pri tem vprašanju so bila, da učenci poznajo ormoška podjetja. Vendar se pričakovanja niso povsem uresničila, ker je anketa pokazala, da podjetij KEV in Wienerberger večina učencev ne pozna. Pri tem ponovno sklepamo, da morajo podjetja in Območna obrtno-podjetniška zbornica bolj aktivno ozaveščati učence 8. in 9. razredov o možnostih zaposlitve v domačem kraju, saj lahko dobro poznavanje posameznih podjetij vodi do lažje ustrezne karijerne odločitve.

Pri vprašanju, ali vedo, s čim se ukvarja podjetje KEV, jih je le 26 % pravilno označilo, da je dejavnost podjetja strojogradnja. S tem smo **ovrgli** našo **hipotezo številka 3**, da večina anketiranih učencev pozna dejavnost podjetja KEV. Večina tistih, ki pozna podjetje KEV, je sicer pravilno odgovorila, da je ta dejavnost strojogradnja. Prav vsi učenci, ki so pravilno odgovorili, prihajajo iz OŠ Ormož. Na ostalih okoliških šolah pa podjetja KEV ne poznajo. Zato bi bilo v prihodnje dobro razmisliti, kako bi se podjetje KEV predstavilo mladim v sosednjih krajih in tako pridobilo več morebitnega kadra iz domačih krajev, kar si glede na intervju, tudi želijo.

Želeli smo ugotoviti, ali učenci poznajo dejavnosti ostalih ormoških podjetij. Ugotovili smo, da 16 učencev pozna dejavnost podjetja Jeruzalem Ormož SAT d. d., ki je pridelava vina, 19 anketirancev ve, da se podjetje Puklavec Family Wines ukvarja s pridelavo vina, samo 5 učencev ve, da se Fiposor d. o. o. ukvarja z davčnim svetovanjem, vsi ostali dejavnosti podjetja ne poznajo. 14 anketirancev je odgovorilo pravilno, da se podjetje Wienerberger d. o. o. ukvarja z gradbeništvo, dejavnost podjetja Avtocenter Ormož d. o. o. pozna 13 učencev, 5 učencev je napačnega mnenja, saj menijo, da se ukvarjajo z davčnim svetovanjem. Večina učencev ne pozna dejavnosti Komunalnega podjetja Ormož d. o. o., ki je gradbeništvo, saj je ta odgovor izbralo 8 anketirancev. Vsi učenci pa vedo, s čim se ukvarja podjetje Sadjarstvo Ormož d. o. o. Pričakovali smo, da bodo učenci poznali dejavnost podjetij Jeruzalem Ormož SAT d. o. o., Fiposor d. o. o. in Sadjarstvo Ormož d. o. o., zato nas je presenetil odgovor, da se podjetje Fiposor d. o. o. ukvarja z gradbeništvo in strojogradnjo.

Pri naslednjem vprašanju smo želeli ugotoviti, koliko anketiranci poznajo zgodovino podjetja KEV. 15 % učencev meni, da se je podjetje KEV najprej ukvarjalo s kovinarstvom, kar je napačen odgovor. Le trije anketiranci (4 %) so odgovorili pravilno, da se je ukvarjalo s kleparstvom. 13 % učencev pa na vprašanje ni znalo odgovoriti. S tem smo **hipotezo številka 4 potrdili**, torej učenci ne vedo, s čim se je podjetje KEV ukvarjalo najprej.

Odstotek anketiranih učencev, ki so vedeli, katero obletnico je podjetje KEV praznovalo leta 2015, je bil 13 %. 15 % jih na to vprašanje ni znalo odgovoriti. 1 % anketirancev je napačnega mnenja, da je podjetje praznovalo 10. obletnico. Preostale 3 % anketirancev je odgovorilo, da je podjetje praznovalo 40. obletnico. Menili smo, da večina učencev ne pozna, katero obletnico je podjetje KEV praznovalo leta 2015, kar se je tudi izkazalo v rezultatih ankete.

Večina anketirancev ni pravilno odgovorila, da je ustanovitelj podjetja KEV Edi Voljč. Na ta odgovor je odgovorilo pravilno le 17 % anketirancev. Preostali anketiranci so odgovorili, da je podjetje ustanovil Boris Voljč (3 %) ali Andrej Voljč (3 %). Pričakovali smo večji odstotek pravih odgovorov, saj bi lahko anketiranci pravilno sklepali po kratici podjetja KEV.

Pri zadnjih dveh vprašanjih smo želeli ugotoviti, kakšni so nameni zaposlovanja anketirancev v domačem kraju. Željo po zaposlitvi v podjetju, kot je KEV, ima 11 učencev (15 %). 57 % jih je odgovorilo, da se ne želijo zaposliti v podjetju, kot je KEV, 28 % jih še ni odločenih. Takšen odziv, da si večina anketirancev tega ne želi, je bil pričakovan, saj je podjetje izrazito naravnano v strojni smeri.

Pričakovali smo, da se večina učencev ne želi zaposliti v katerem drugem ormoškem podjetju. Ugotovile smi, da je število učencev, ki si tega ne želijo (39 %) enako številu učencev, ki še tega ne vedo (39 %). Preostali so odgovorili, da si to želijo (22 %). Ta podatek je zaskrbljujoč, saj večina učencev kljub uspešnim podjetjem na ormoškem območju, ne vidi zaposlitvene prihodnosti v domačem okolju.

Raziskovalna naloga je pokazala, da imajo ormoška podjetja še veliko neizkoriščenih možnosti za pridobitev ustreznih kadrov iz domačega okolja. Spremembe na tem področju bi bile pozitivne na več področjih. Trenutno se iz ormoškega območja več ljudi odseli, kot priseli. To pomeni, da bi z ustrežnejšim zaposlovanjem domačih, primerno izobraženih delavcev preprečili negativno demografsko rast prebivalstva. Vsak dan se veliko prebivalcev Ormoža in okolice vozi na delo v druge kraje Slovenije in sosednjo Avstrijo. To predstavlja negativen vpliv na okolje, saj se večina posameznikov vozi v avtomobilih na delo samih. Stroški za delavca in delodajalca so z dnevno migracijo večji. Tudi družine delavcev trpijo, saj so posamezniki zaradi časa, ki ga porabijo za prevoz toliko manj časa z družinami ...

12 ZAKLJUČEK S SMERNICAMI ZA PRIHODNOST

Iz podatkov, ki smo jih pridobili med raziskovanjem, lahko ugotovimo, da bo v Ormožu v prihodnje primanjkovalo domačih delavcev, zato bodo delavci prihajali iz drugih predelov Slovenije ali iz tujine.

Ob izdelavi raziskovalne naloge *Je sreča imeti delo?* smo podrobneje spoznali zgodovino družinskega podjetja KEV. Naš cilj naloge je bil, da osnovnošolce seznanimo z družinskim podjetjem in jim dokažemo, da se je tudi v občini Ormož možno zaposliti, vendar je za to potrebna ustrezna stopnja izobrazbe. Menimo, da nam je to uspelo. Upamo, da se je ob ogledu podjetja KEV kakšen učenec odločil za svojo poklicno pot v smeri strojništva in bo v prihodnosti morda iskal zaposlitev v podjetju KEV.

Kaj smo naredile do sedaj in kaj še nameravamo?

Učence devetega razreda OŠ Ormož smo popeljali po podjetju KEV in jim pokazali, da je tudi v Ormožu uspešno podjetje, ki ima dolgoletno tradicijo in zaposluje strojni kader.

Izvedli smo anketo v različnih osnovnih šolah v občini Ormož.

Izvedli smo intervjuje z direktorjema podjetja KEV Andrejem in Borisom Voljčem, Damjanom Štiblerjem (predsednik OOO Ormož) in učencem Jakobom Majhenom.

Izdelali smo praktični izdelek, ki bo služil v reklamne namene podjetja KEV.

Zasnovali smo tudi spletno stran podjetja KEV, ki jo bomo v prihodnosti vzpostavili na spletu.

Podjetje KEV in Območno obrtno-podjetniško zbornico bomo seznanili z izsledki raziskovalne naloge in jim predlagali več usklajenega sodelovanja z osnovnošolci na območju občine Ormož.

Tudi me tri raziskovalke smo se odločile, da svoje srednješolsko izobraževanje nadaljujemo v tej smeri, da se nekoč v prihodnosti lahko zaposlimo v domačem podjetju KEV. Brina in Ina Voljč bova šolanje nadaljevali na strojni šoli, Tina Voljč pa na ekonomski šoli.

13 VIRI

Arhiv podjetja KEV (12. 11. 2017)

KTV Ormož, Dr. Bojan Burgar – novi častni občan Ormoža. Dostop na: <https://ktv-ormoz.si/dr-bojan-burgar-novi-castni-obcan-ormoza/> (14. 11. 2017)

KTV Ormož, Podjetje KEV – Kovinarstvo Edi Voljč praznuje 50 let delovanja. Dostop na: <https://ktv-ormoz.si/podjetje-kev-kovinarstvo-edi-voljc-praznuje-50-let-delovanja/> (14. 11. 2017)

PRILOGE

PRILOGA A

Anketni vprašalnik

Smo Ina, Brina in Tina Voljč. Obiskujemo 9. razred OŠ Ormož in smo si za raziskovalno nalogo izbrale predstavitev družinskega podjetja KEV.

1. katero osnovno šolo obiskuješ?

- a. OŠ Ivanjkovci
- b. OŠ Miklavž pri Ormožu
- c. OŠ Ormož
- d. OŠ Velika Nedelja

2. SPOL - Spol:

- a. Moški
- b. Ženski

3. V katero starostno skupino spadate?

- a. 13 let
- b. 14 let
- c. 15 let

4. katero šolo imaš namen obiskovati po osnovni šoli?

- a. Srednjo poklicno šolo
- b. Srednjo tehniško šolo
- c. Gimnazijo
- d. nisem še odločen/odločena

5. Ali se imaš namen zaposliti v domačem kraju?

- a. Da
- b. Ne
- c. Nisem še odločen/odločena
- d. Drugo:

6. Ali poznaš katera od naštetih podjetij na območju Občine Ormož?

- a. Jeruzalem Ormož SAT d. d.
- b. Puklavec Family Wines d. o. o.
- c. Fiposor d. o. o.
- d. KEV d. o. o.
- e. Wienerberger d. o. o.
- f. Avtocenter Ormož d. o. o.
- g. Komunala Ormož d. o. o.
- h. Sadjastvo Ormož d. o. o.
- i. Vlado Plohl s.p.
- j. Jurkovič SSGD d. o. o.

7. Ali veš, s čim se ukvarja podjetje KEV v Ormožu?

- a. Živinorejo
- b. Strojegradnjo
- c. Gradbeništvom
- d. Pridelovanjem sadja
- e. Pridelavo vina
- f. Prodajo avtomobilov
- g. Davčnim svetovanjem
- h. Ne poznam podjetja

8. Ali veš, s čim se ukvarjajo ormoška podjetja?

	davčno svetovanje	strojogradnjo	gradbeništvom	pridelovanjem sadja	pridelavo vina
Jeruzalem Ormož SAT d. d.					
Puklavce Family Wines d. o. o.					
Fiposor d. o. o.					
Wienerberger d. o. o.					
Avtocenter Ormož d. o. o.					
Komunala Ormož d. o. o.					
Sadjastvo Ormož d. o. o.					

9. Ali veš, s čim se je NAJPREJ ukvarjalo podjetje KEV?

- a. Vrtnarstvo
- b. Kovinarstvo
- c. Kleparstvo
- d. Ne vem

10. katero obletnico je podjetje KEV praznovalo leta 2015?

- a. 10. obletnico
- b. 40. obletnico
- c. 50. obletnico
- d. ne vem

11. Kdo je ustanovitelj podjetja KEV?

- a. Anica Voljč
- b. Boris Voljč
- c. Edi Voljč
- d. Andrej Voljč
- e. Ne vem

12. Podjetje KEV d. o. o. se ukvarja z izdelavo kovinskih izdelkov. Te zanima zaposlitev v podjetju v domačem kraju, kot je KEV?

- a. Da
- b. Ne
- c. Ne vem

13. Ali bi te zanimala zaposlitev v katerem drugem uspešnem podjetju v Občini Ormož?

- a. Da
- b. Ne
- c. Ne vem